



( autotronic 834

# Notice de montage et de maintenance, Mode d'emploi

Veillez également tenir compte des informations détaillées sur le site : [www.fuhr.fr](http://www.fuhr.fr)

Informations supplémentaires 834P



Déclaration de performance 834/834P



Notice de montage et d'utilisation pour le client final.

## Sommaire

1	Introduction.....	3
2	Informations importantes / Instructions de sécurité.....	4
3	Exemples de montage.....	6
3.1	Version 1 – standard – avec passage de câble / sans récepteur.....	6
3.2	Version 2 – standard – avec contacteur à plots / sans récepteur.....	8
3.3	Version 3 – standard – avec contacteur à plots et transformateur monté dans le dormant / sans récepteur...	10
3.4	Version 4 – standard – kit complet pour montage dans la porte.....	12
3.5	Version 5 – bâtiments publics – kit complet pour montage avec éléments sur rail din.....	14
3.6	Version 6 – bâtiments publics – kit complet pour montage avec boîtier de réception.....	16
4	Notice de montage.....	19
4.1	Fraisage et perçage pour tous types de montage.....	19
4.2	Montage pour l'exemple de montage 4.....	24
5	Mise en service.....	31
5.1	Contrôle de fonctionnement en atelier.....	31
5.2	Mise en service dans l'habitation.....	31
6	Modes de fonctionnement et de raccordement de la commande et du récepteur radio.....	32
6.1	La commande multifonctions.....	32
6.2	Module récepteur.....	35
6.3	Fiche de connexion du moteur.....	36
7	Systèmes de contrôle d'accès radio FUHR.....	37
7.1	Les touches programmables.....	37
7.2	Programmation et déprogrammation des radiocommandes utilisateurs.....	38
8	Maintenance et entretien.....	41
8.1	Contacteur à plots.....	42
8.2	Changement de la batterie de la clé radiocommandée.....	43
9	Solutions de dépannage.....	44
9.1	Utilisation à l'aide de la commande.....	44
9.2	Utilisation à l'aide du récepteur radio.....	45
10	Spécifications techniques.....	46
10.1	Radiocommande fonction maître .....	46
10.2	Radiocommande 4 canaux.....	46
10.3	Récepteur FUHR autotronic .....	47
10.4	Module récepteur.....	47
10.5	Moteur FUHR autotronic .....	47
10.6	Transformateur FUHR autotronic (montage dans le dormant).....	48
11	Plan de connexion.....	49
12	Accessoires.....	50



Pour télécharger la notice en d'autres langues aller sur [www.fuhr.fr](http://www.fuhr.fr)  
For this manual in other languages see [www.fuhr.fr](http://www.fuhr.fr)

# 1 Introduction

La serrure multipoints FUHR **autotronic** 834 verrouille les portes automatiquement par des pènes sortant actionnés par aimants. Le déverrouillage s'effectue de façon électromécanique par 2 moteurs accouplés très puissants – particulièrement fiables, performants et rapides. Différents moyens d'ouverture sont possibles :

- Par interphone
- Par les systèmes de contrôle d'accès FUHR tels que la clé radiocommandée, le lecteur d'empreintes radio, le transpondeur radio, le clavier radio, le SmartTouch ou le SmartConnect easy
- Par des systèmes d'accès de toute sorte.

## **Le verrouillage automatique a des avantages considérables :**

- Garantit un verrouillage parfait et une excellente isolation thermique
- Pour un verrouillage sécurisé de portes d'entrée, palières et de service
- Adapté à tous types de portes.

L'ouverture mécanique par la clé d'un cylindre standard (l'utilisation d'un cylindre débrayable avec découplage du panneton n'est pas imposée) est possible à tout moment, par exemple en cas de panne de courant. De l'intérieur, l'ouverture peut être effectuée comme d'habitude par la poignée.

## **Les fonctions de verrouillage et de déverrouillage en détail :**

**Les fonctions spéciales sont expliquées en chapitre 6.**

### **Verrouillage (fermer) :**

Dès fermeture de la porte, les pènes très résistants sortent automatiquement de 20 mm et deviennent pènes dormants bloqués avec sécurité anti-repoussement.

La serrure complète peut mécaniquement être sécurisée par le verrouillage du pêne dormant du boîtier central. Toute possibilité de déverrouillage motorisé est donc condamnée.

En même temps, la poignée intérieur est bloquée pour des raisons de contrôle ou de sécurité enfant.

### **Déverrouillage (ouvrir) de l'extérieur :**

- Par la clé du cylindre
- En option par un contrôle d'accès radiocommandé ou tout autre système de contrôle d'accès

### **Déverrouillage (ouvrir) de l'intérieur :**

- Habituel par une poignée de porte ou par la clé du cylindre
- En option par une radiocommande murale
- En option par un système de contrôle d'accès ou un système de gestion des bâtiments

### **D'autres branchements sont possibles :**

(Certaines options ne sont possibles qu'à l'aide d'une unité de contrôle multifonction.)

- Systèmes d'alarme
- Systèmes de contrôle d'accès
- Automatismes de porte à commande électrique
- Ouvre-battant électrique (Déverrouillage à durée limitée)
- LED de contrôle à l'extérieur
- Contact de déconnexion des systèmes de contrôle d'accès pour systèmes d'alarme

## 2 Informations importantes / Instructions de sécurité

Cette notice est destinée au service de montage et contient des informations importantes concernant le montage, la mise en service et la manipulation de la serrure multipoints FUHR **autotronic** 834. Veuillez la lire avec attention **avant** le montage et la mise en service. Les points mentionnés servent comme compléments à la notice d'information concernant la responsabilité de produit pour les verrouillages de porte, voir : [www.fuhr.fr](http://www.fuhr.fr). Les maîtres d'ouvrage et les utilisateurs sont tenus à respecter les instructions. Aucune garantie sur le produit ne pourra être donnée en cas de non-respect de l'ensemble des consignes de montage. Nous présumons que le montage et la mise en service sont assurés uniquement par des personnes compétentes.



**Les passages marqués avec le symbole concernent la sécurité et requièrent une attention toute particulière.**

La serrure FUHR **autotronic** 834 a été construite et fabriquée en tenant compte des règles de sécurité et conformément aux normes.

Uniquement les éléments de la serrure FUHR **autotronic** 834, livrés ensemble, sont destinés à son montage. Aucune responsabilité ne peut être assurée en cas d'un mauvais montage et lors de l'utilisation d'éléments non livrés dans notre kit ou non autorisés. La modification des éléments ou l'utilisation des accessoires non admis peuvent causer des défauts.

lances. En cas de dommages matériels ou de dommages aux personnes suite à un non-respect de la notice de montage et du mode d'emploi la garantie est annulée. Nous n'assumons pas la responsabilité des dommages qui en résultent.

La serrure FUHR **autotronic** 834 doit être protégée de l'humidité. Un montage n'est pas approprié dans des lieux à fort taux d'humidité et des lieux où des substances chimiques sont utilisées.

La serrure FUHR **autotronic** 834 est principalement prévue pour un montage dans des portes d'entrée, des portes palières et des portes de service. Le système à 2 pènes sortants et un entraxe de 92 mm (type de verrouillage n° 4) est soumis à de permanents contrôles internes et externes, comprenant un test en continu à plus de 200.000 ouvertures (soit la classification allemande Kl. 7).

Les mesures de montage présentées par la suite concernent un montage standard. Des divergences peuvent arriver par l'utilisation de différents profilés disponibles sur le marché. Sur ce point, veuillez absolument respecter le plan de fraisage se référant au profil. En cas de demandes ou de problèmes concernant le montage, veuillez contacter votre revendeur ou attaché commercial.

L'ordre indiqué dans cette notice de montage est un exemple, celui-ci peut être modifié en cas de nécessité.



**Important !**

**En cas de panne de courant, l'ouverture de la porte est possible par déverrouillage du cylindre à la clé.**



**La sécurité de la serrure n'est optimale que par un montage correct du produit et un entretien régulier. L'assemblage des éléments électroniques exige une attention particulière, des câbles détériorés ou des contacts abîmés affectent la sécurité et peuvent causer la défaillance du système. Assurez-vous du bon état des éléments avant le montage. Des éléments détériorés ne doivent être montés en aucun cas. Le système ne doit être utilisé que dans un état irréprochable. Les perturbations entravant la sécurité sont à éliminer immédiatement. Jusqu'au dépannage le moteur doit être mis hors service et le verrouillage est à manœuvrer mécaniquement. Tous les travaux sur l'ensemble des composants mis sous tension exigent l'interruption de l'alimentation électrique du transformateur.**



Les détails de livraison varient en fonction de la version à monter.  
Ci-dessous sont décrit les composants de base.

### Serrure multipoints FUHR autotronic 834 avec gâche filantes ou gâches individuelles

#### Réglage des gâches individuelles / filantes type de verrouillage n° 4/10/11

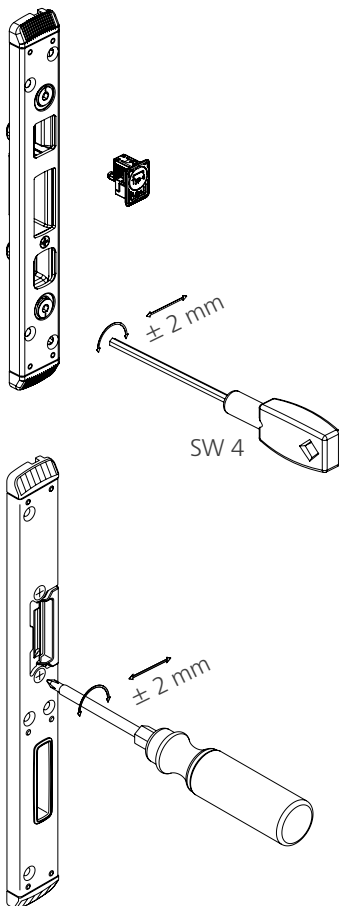

#### Retournement des pènes sur coffre central et coffres haut et bas

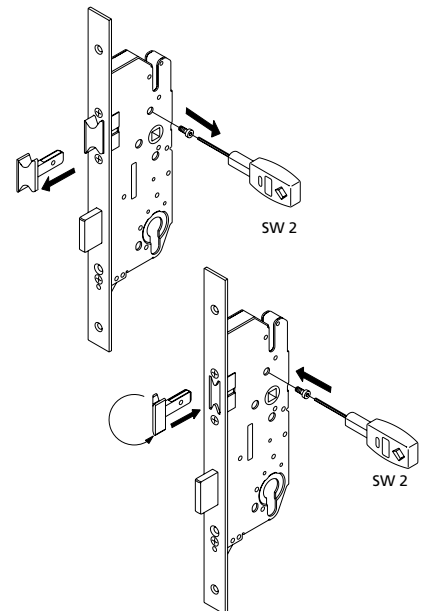

## 3 Exemples de montage

### 3.1 VERSION 1 – STANDARD – AVEC PASSAGE DE CÂBLE / SANS RÉCEPTEUR

**Fonctions :**

- impulsion d'ouverture par interphone
- raccordement d'un LED de contrôle à l'extérieur réf NZ80067

**Composants :**

**serrure multipoints  
FUHR autotronic 834**  
avec moteur



**gâche filante en  
fonction du profil +  
contact magné-  
tique pour moteur**  
(à commander  
séparément)  
réf. NZM14195



**passage de câble en applique ou encastré**  
réf. NZ80090/NZ80089



**alimentation sur rail Din**  
réf. NZT80086/NZT80191

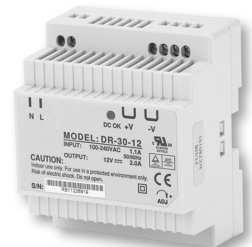

**Eléments de protection de câble** pour un montage  
sûr des câbles :

**cache** de 2 m | tête plate 16 mm – réf. NZ33171X |  
tête plate 20 mm – réf. NZ33172X | tête plate  
24 mm – réf. NZ33173X

**guides de câbles doubles**

pour feuillure européenne – réf. NZ13845

**embouts pour cache**

tête plate 16 mm – réf. NZ13846

tête plate 20 mm – réf. NZ13847

**douilles de protection pour câble**

– réf. NZ80022



**câble de raccordement à 6 fils** | 10 m | avec fiche  
réf. NZ80075



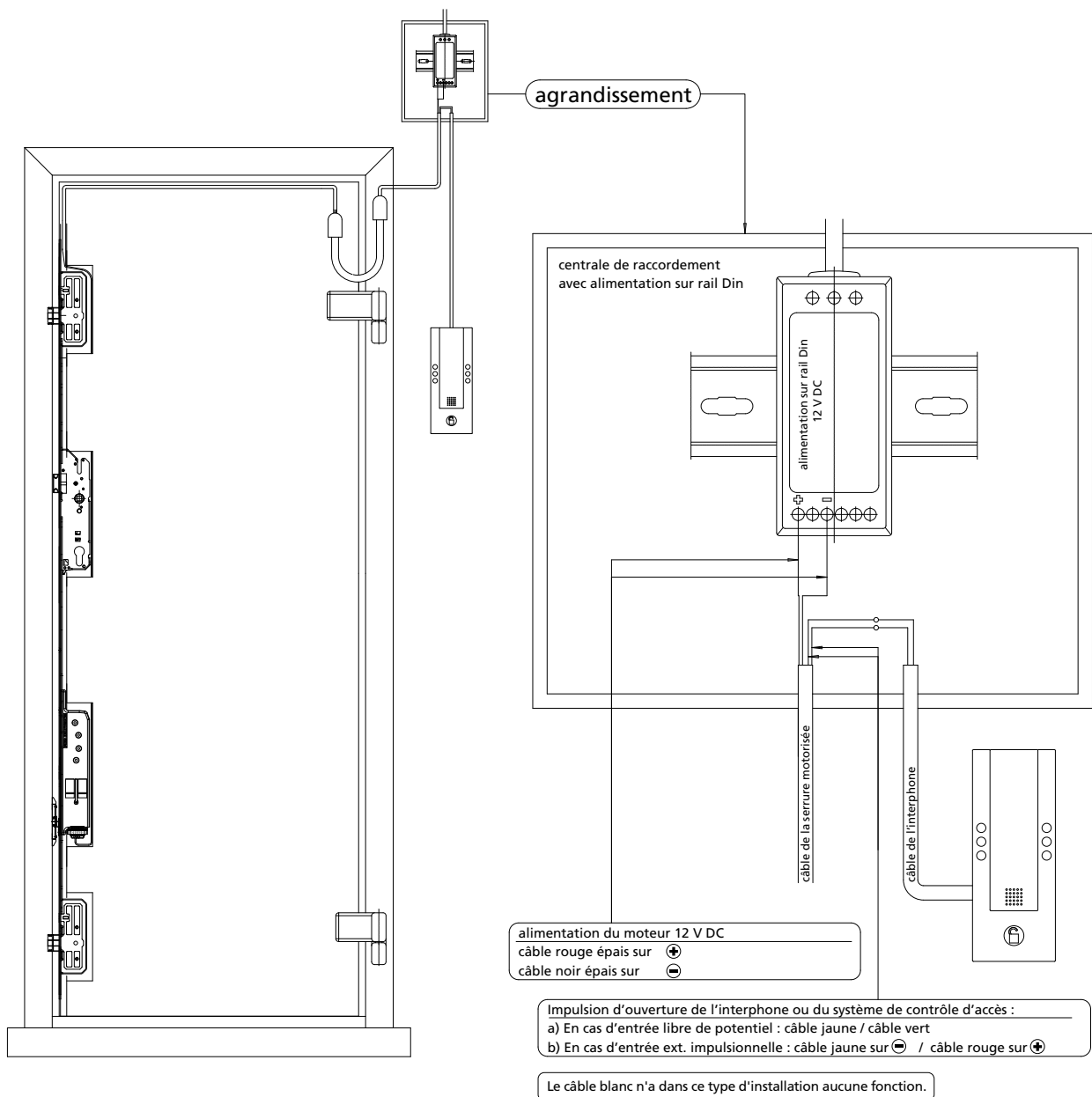

1 INTRODUCTION

2 INFORMATIONS IMPORTANTES

3 EXEMPLES DE MONTAGE

4 NOTICE DE MONTAGE

5 MISE EN SERVICE

6 FONCTIONS/OPTIONS DE RACCORDEMENT DU RÉCEPTEUR

7 TÉLÉCOMMANDE RADIO

8 MAINTENANCE ET ENTRETIEN

9 SOLUTIONS DE DÉPANNAGE

10 SPÉCIFICATIONS TECHNIQUES

### 3.2 VERSION 2 – STANDARD – AVEC CONTACTEUR À PLOTS / SANS RÉCEPTEUR

**Fonctions :**

- impulsion d'ouverture par interphone
- raccordement d'un LED de contrôle à l'extérieur réf. NZ80067

**Composants :**

**serrure multipoints  
FUHR autotronic 834**  
avec moteur



**gâche filante en  
fonction du profil +  
contact magné-  
tique pour moteur  
(à commander  
séparément)**  
réf. NZM14195



**contacteur à plot (ouvrant)  
en fonction du profil**  
raccordement de câble pré-monté  
(longueur 4.000 mm) avec fiche  
d'alimentation multifonction

**contacteur à plot (dormant)**  
raccordement de câble  
pré-monté (longueur 250 mm)



**alimentation sur rail Din**  
réf. NZT80086/NZT80191

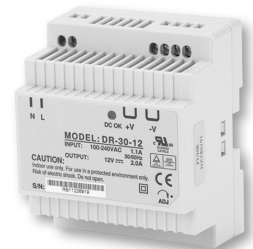

**Éléments de protection de câble** pour un montage  
sûr des câbles :

**cache** de 2 m | tête plate 16 mm – réf. NZ33171X |  
tête plate 20 mm – réf. NZ33172X | tête plate  
24 mm – réf. NZ33173X

**guides de câbles doubles**  
pour feuillure européenne – réf. NZ13845

**embouts pour cache**  
tête plate 16 mm – réf. NZ13846  
tête plate 20 mm – réf. NZ13847

**douilles de protection pour câble**  
– réf. NZ80022



**câble de raccordement à 3 fils | 8 m | avec fiche**  
réf. NZ80063A



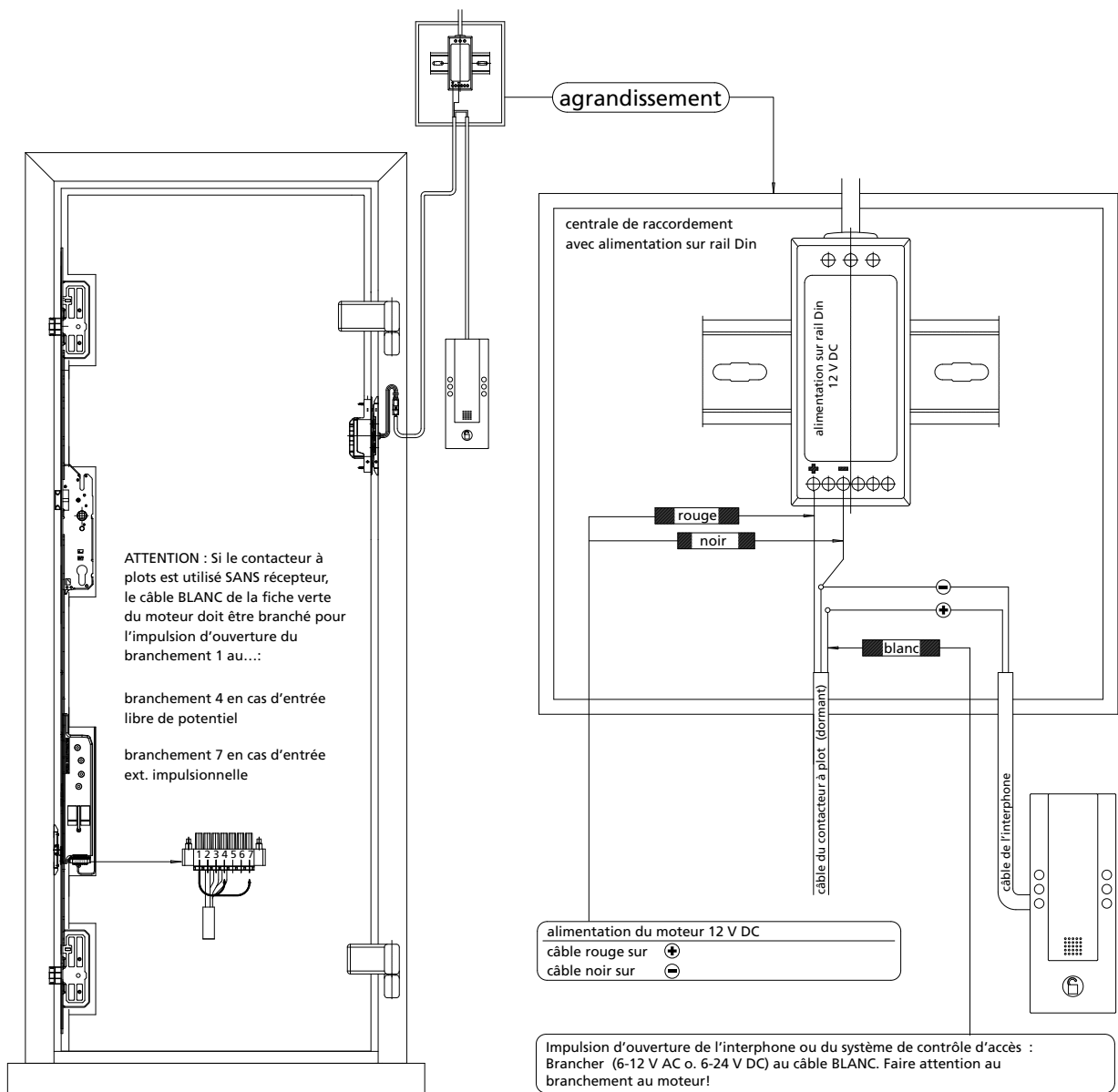

1 INTRODUCTION

2 INFORMATIONS IMPORTANTES

3 EXEMPLES DE MONTAGE

4 NOTICE DE MONTAGE

5 MISE EN SERVICE

6 FONCTIONS/OPTIONS DE RACCORDEMENT DU RÉCEPTEUR

7 TÉLÉCOMMANDE RADIO

8 MAINTENANCE ET ENTRETIEN

9 SOLUTIONS DE DÉPANNAGE

10 SPÉCIFICATIONS TECHNIQUES

### 3.3 VERSION 3 – STANDARD – AVEC CONTACTEUR À PLOTS ET TRANSFORMATEUR MONTÉ DANS LE DORMANT / SANS RÉCEPTEUR

#### Fonctions :

- impulsion d'ouverture par interphone
- raccordement d'un LED de contrôle à l'extérieur réf. NZ80067

#### Composants :

**serrure multipoints  
FUHR autotronic 834**  
avec moteur



**gâche filante en  
fonction du profil +  
contact magné-  
tique pour moteur  
(à commander  
séparément)**  
réf. NZM14195



**contacteur à plot (ouvrant)  
en fonction du profil**

raccordement de câble pré-monté  
(longueur 4.000 mm) avec fiche  
d'alimentation multifonction

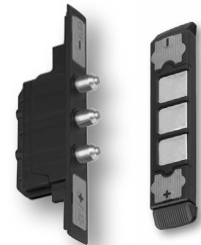

**contacteur à plot (dormant)**

raccordement de câble  
pré-monté (longueur 250 mm)



**transformateur**

type en fonction du profil  
230 V AC entrée / 12 V DC sortie,  
raccordements de câbles 230 V  
(longueur 3.000 mm – câble pour  
pose en applique),  
câble de terre (longueur 400 mm) et  
12 V (longueur 200 mm) pré-montés



**Éléments de protection de câble** pour un montage  
sûr des câbles :

**cache** de 2 m | têtière plate 16 mm – réf. NZ33171X |  
têtière plate 20 mm – réf. NZ33172X | têtière plate  
24 mm – réf. NZ33173X

**guides de câbles doubles**

pour feuillure européenne – réf. NZ13845

**embouts pour cache**

têtière plate 16 mm – réf. NZ13846

têtière plate 20 mm – réf. NZ13847

**douilles de protection pour câble**

– réf. NZ80022



**câble de raccordement à 4 fils** | 1 m | avec deux fiches  
réf. NZ80118B



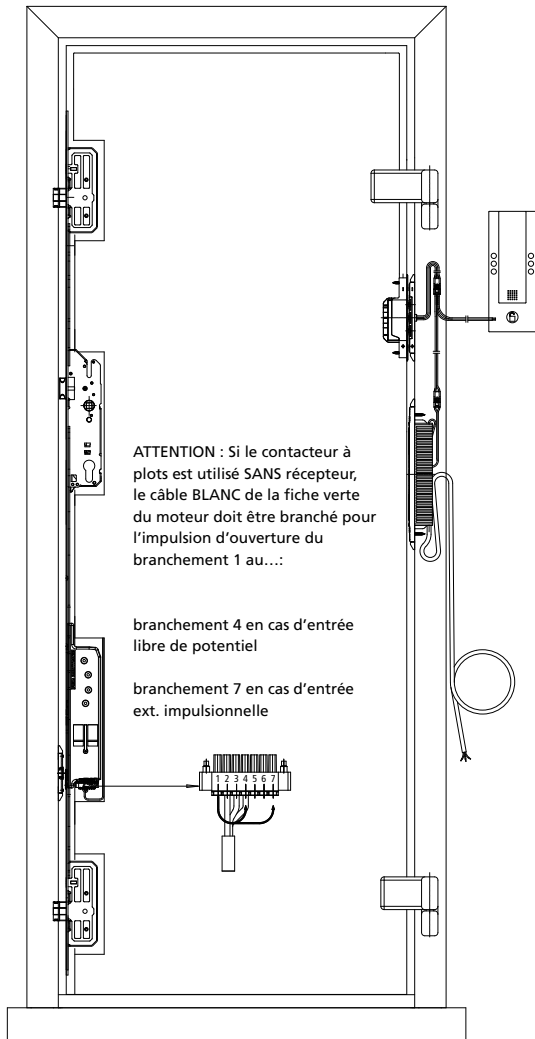

Impulsion d'ouverture de l'interphone ou du système de contrôle d'accès: brancher l'entrée libre de potentiel ou l'entrée ext. impulsionnelle (6-12 V AC o. 6-24 V DC) au câble BLANC. Faire attention au branchement au moteur !

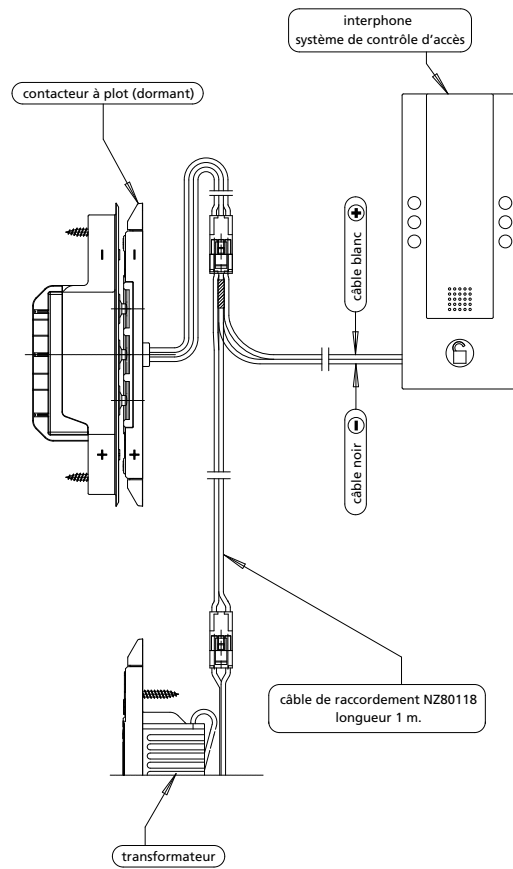

### 3.4 VERSION 4 – STANDARD – KIT COMPLET POUR MONTAGE DANS LA PORTE

#### Fonctions :

- ouverture par des systèmes de contrôle d'accès FUHR comme radiocommande, lecteur d'empreinte digitale, transpondeur
- utilisation avec systèmes de gestion d'immeubles
- raccordement de systèmes de contrôle d'accès externes
- raccordement d'un système d'alarme
- raccordement d'un ouvre-porte électrique
- raccordement d'une minuterie (fonction jour)
- raccordement d'un LED de contrôle à l'extérieur réf. NZ80067
- impulsion pour condamnation des systèmes de contrôle d'accès pour systèmes d'alarme

#### Composants :

**serrure multipoints  
FUHR autotronic 834**  
avec moteur



**gâche filante en  
fonction du profil +  
contact magné-  
tique pour moteur  
(à commander  
séparément)**  
réf. NZM14195



**contacteur à plot (ouvrant)  
en fonction du profil**

raccordement de câble pré-monté  
(longueur 4.000 mm) avec fiche  
d'alimentation multifonction

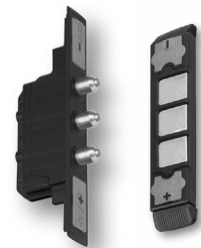

**contacteur à plot (dormant)**

raccordement de câble  
pré-monté (longueur 250 mm)



**récepteur avec radiocommande maître**

pour un raccordement de  
câbles pré-monté  
(longueur 300 et 200 mm)  
réf. NZASTP0017 / NZASTP0019



**Eléments de protection de câble** pour un montage  
sûr des câbles :

**cache** de 2 m | têtière plate 16 mm – réf. NZ33171X |  
têtière plate 20 mm – réf. NZ33172X | têtière plate  
24 mm – réf. NZ33173X

**guides de câbles doubles**

pour feuillure européenne – réf. NZ13845

**embouts pour cache**

têtière plate 16 mm – réf. NZ13846

têtière plate 20 mm – réf. NZ13847

**douilles de protection pour câble**

– réf. NZ80022



**transformateur**

type en fonction du profil, 230 V AC  
entrée, 12 V DC sortie, raccordements  
de câbles 230 V (longueur 3.000 mm –  
câble pour pose en applique),  
Câble de terre (longueur 400 mm) et  
12 V (longueur 200 mm) pré-montés





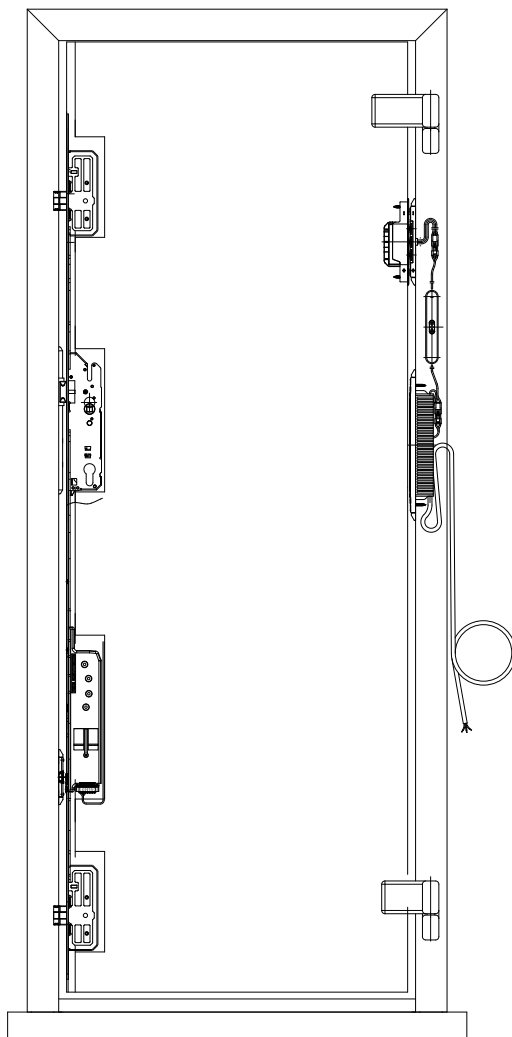

1 INTRODUCTION

2 INFORMATIONS  
IMPORTANTES

3 EXEMPLES DE  
MONTAGE

4 NOTICE DE  
MONTAGE

5 MISE EN SERVICE

6 FONCTIONS/OPTIONS  
DE RACCORDEMENT  
DU RÉCEPTEUR

7 TÉLÉCOMMANDE  
RADIO

8 MAINTENANCE  
ET ENTRETIEN

9 SOLUTIONS DE  
DÉPANNAGE

10 SPÉCIFICATIONS  
TECHNIQUES

### 3.5 VERSION 5 – BÂTIMENTS PUBLICS – KIT COMPLET POUR MONTAGE AVEC ÉLÉMENTS SUR RAIL DIN

#### Fonctions :

- ouverture par des systèmes de contrôle d'accès FUHR comme radiocommande, lecteur d'empreinte digitale, transpondeur
- utilisation avec systèmes de gestion d'immeubles
- raccordement de systèmes de contrôle d'accès externes
- raccordement d'un système d'alarme
- raccordement d'un ouvre-porte électrique
- raccordement d'une minuterie (fonction jour)
- raccordement d'un LED de contrôle à l'extérieur réf. NZ80067
- impulsion pour condamnation des systèmes de contrôle d'accès pour systèmes d'alarme

#### Composants :

**serrure multipoints  
FUHR autotronic 834**  
avec moteur



**gâche filante en  
fonction du profil +  
contact magné-  
tique pour moteur  
(à commander  
séparément)**  
réf. NZM14195



**contacteur à plot (ouvrant)  
en fonction du profil**

raccordement de câble pré-monté  
(longueur 4.000 mm) avec fiche  
d'alimentation multifonction



**contacteur à plot (dormant)**

raccordement de câble  
pré-monté (longueur 250 mm)



**récepteur sur rail Din avec radiocommande  
fonction maître**

réf. NZASTP80257



**câble de raccordement à 3 fils | 8 m | avec fiche –**  
réf. NZ80063A (voir figure page 8)

**Éléments de protection de câble** pour un montage  
sûr des câbles :

**cache** de 2 m | tête plate 16 mm – réf. NZ33171X |

tête plate 20 mm – réf. NZ33172X | tête plate

24 mm – réf. NZ33173X

**guides de câbles doubles**

pour feuillure européenne – réf. NZ13845

**embouts pour cache** | tête plate 16 mm –

réf. NZ13846 | tête plate 20 mm – réf. NZ13847

**douilles de protection pour câble** – réf. NZ80022  
(voir figure page 8)

**alimentation sur rail Din**

réf. NZT80086/NZT80191

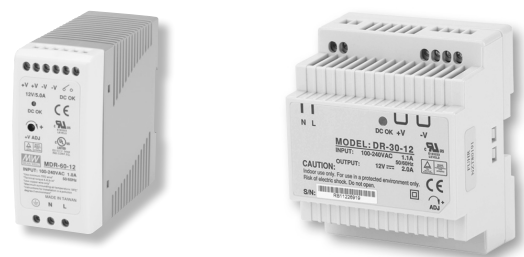

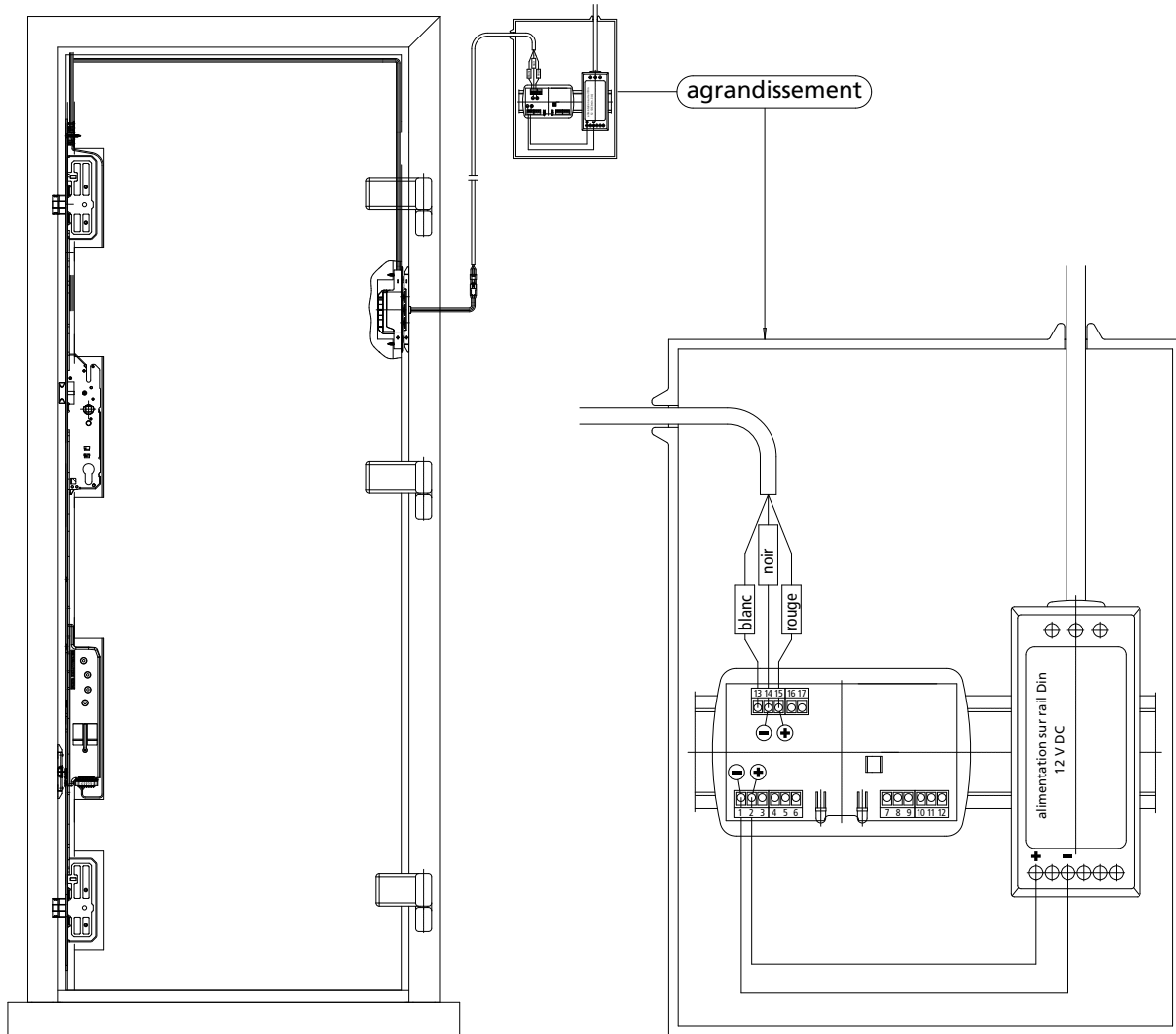

1 INTRODUCTION

2 INFORMATIONS  
IMPORTANTES

3 EXEMPLES DE  
MONTAGE

4 NOTICE DE  
MONTAGE

5 MISE EN SERVICE

6 FONCTIONS/OPTIONS  
DE RACCORDEMENT  
DU RÉCEPTEUR

7 TÉLÉCOMMANDE  
RADIO

8 MAINTENANCE  
ET ENTRETIEN

9 SOLUTIONS DE  
DÉPANNAGE

10 SPÉCIFICATIONS  
TECHNIQUES

### 3.6 VERSION 6 – BÂTIMENTS PUBLICS – KIT COMPLET POUR MONTAGE AVEC BOÎTIER DE RÉCEPTION

#### Fonctions :

- ouverture par des systèmes de contrôle d'accès FUHR comme radiocommande, lecteur d'empreinte digitale, transpondeur
- utilisation avec systèmes de gestion d'immeubles
- raccordement de systèmes de contrôle d'accès externes
- raccordement d'un système d'alarme
- raccordement d'un ouvre-porte électrique
- raccordement d'une minuterie (fonction jour)
- raccordement d'un LED de contrôle à l'extérieur réf. NZ80067
- impulsion pour condamnation des systèmes de contrôle d'accès pour systèmes d'alarme

#### Composants :

**serrure multipoints  
FUHR autotronic 834**  
avec moteur



**gâche filante en  
fonction du profil +  
contact magné-  
tique pour moteur  
(à commander  
séparément)**  
réf. NZM14195



**contacteur à plot (ouvrant)  
en fonction du profil**

raccordement de câble pré-monté  
(longueur 4.000 mm) avec fiche  
d'alimentation multifonction

**contacteur à plot (dormant)**

raccordement de câble  
pré-monté (longueur 250 mm)



**Boîtier de réception avec alimentation intégrée  
et radiocommande fonction maître**

réf. NZASTP043



**câble de raccordement à 3 fils** | 8 m | avec fiche –  
réf. NZ80063A (voir figure page 8)

**Éléments de protection de câble** pour un montage  
sûr des câbles :

**cache** de 2 m | tête plate 16 mm – réf. NZ33171X |  
tête plate 20 mm – réf. NZ33172X | tête plate  
24 mm – réf. NZ33173X

**guides de câbles doubles**

pour feuillure européenne – réf. NZ13845

**embouts pour cache** | tête plate 16 mm –  
réf. NZ13846 | tête plate 20 mm – réf. NZ13847

**douilles de protection pour câble** – réf. NZ80022  
(voir figure page 8)

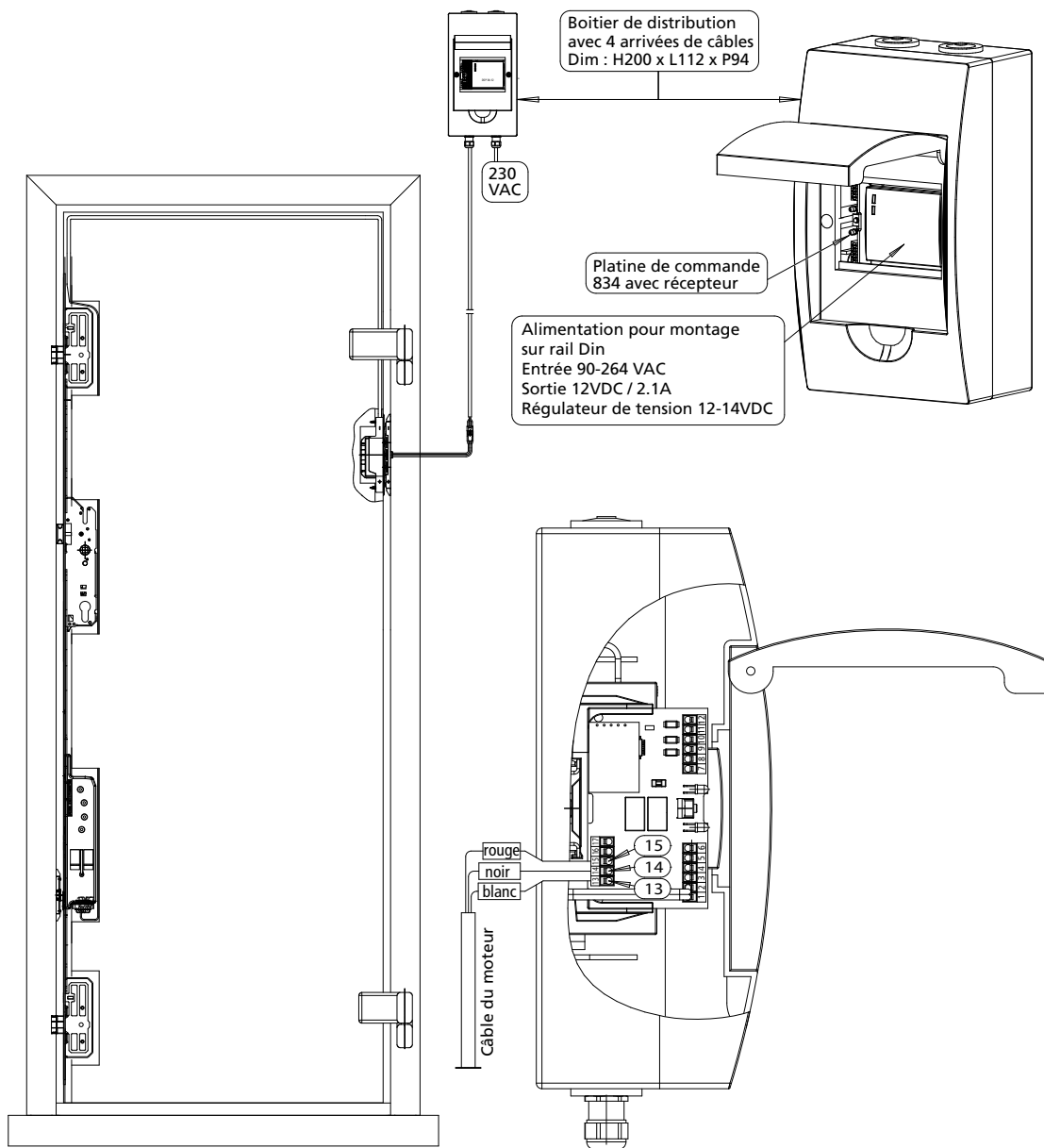

1 INTRODUCTION

2 INFORMATIONS  
IMPORTANTES

3 EXEMPLES DE  
MONTAGE

4 NOTICE DE  
MONTAGE

5 MISE EN SERVICE

6 FONCTIONS/OPTIONS  
DE RACCORDEMENT  
DU RÉCEPTEUR

7 TÉLÉCOMMANDE  
RADIO

8 MAINTENANCE  
ET ENTRETIEN

9 SOLUTIONS DE  
DÉPANNAGE

10 SPÉCIFICATIONS  
TECHNIQUES



## 4 Notice de montage

### 4.1 FRAISAGE ET PERÇAGE POUR TOUS TYPES DE MONTAGE

Effectuer les fraisages pour la serrure multipoints FUHR **autotronic** 834 et la gâche filante ou les moyens de fermeture adaptés.

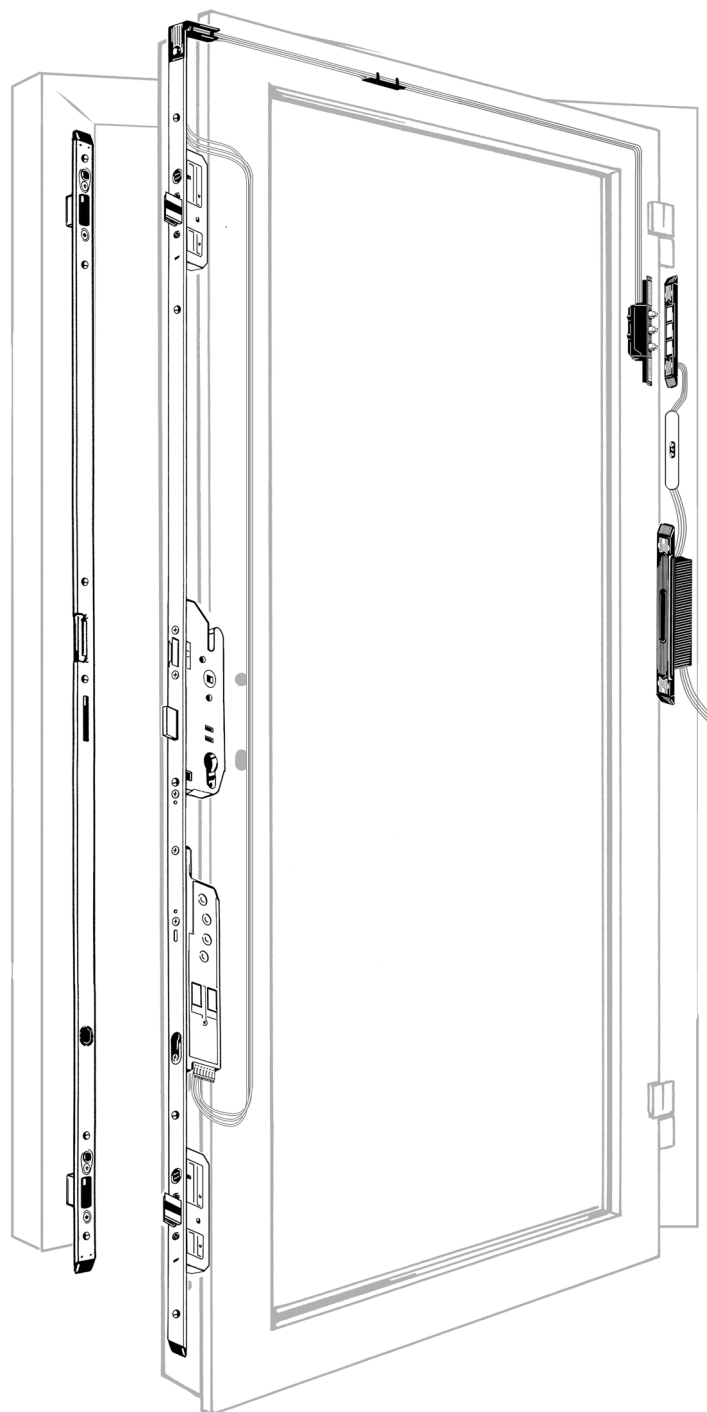

#### 4.1.1 CÂBLAGE EN FONCTION DU TYPE DE PORTE POUR TOUS LES EXEMPLES DE MONTAGE

##### Variante A – pour portes en PVC :

Pose des câbles dans la rainure européenne.



**Le perçage pour le passage du câble doit être ébavuré et protégé par l'installation des douilles de protection, inclus dans le kit.**

##### Variante B – pour portes en aluminium :

Si le câble doit être installé dans la feuillure de vitrage au lieu de la rainure européenne, un perçage d'un diamètre de 10 mm jusqu'à cette feuillure doit être effectué.



**Le perçage pour le passage du câble doit être ébavuré et protégé par l'installation des douilles de protection, inclus dans le kit.**

Le câble électrique à 230 V inclus dans le set est un câble pour pose en applique. En cas d'une pose de câble encastré, une gaine doit être installée. Le dormant de porte doit être relié à la terre.

Pour les étapes de montage suivantes la pose des câbles de la variante A est décrite.

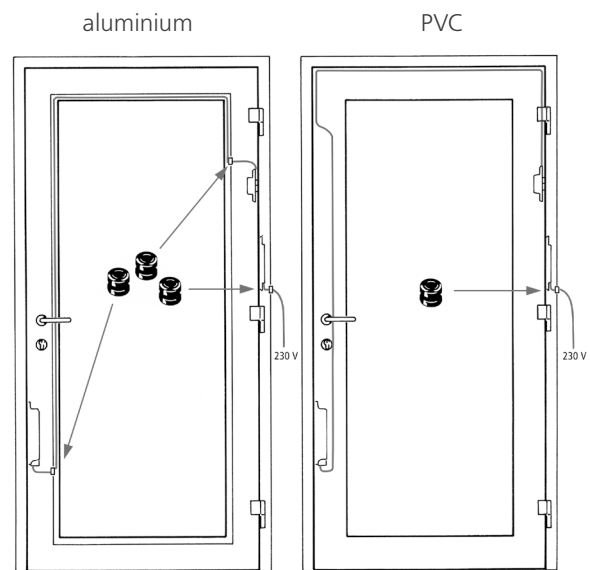



#### 4.1.2 FRAISAGE DU CONTACTEUR À PLOT DANS L'OUVRANT POUR LES EXEMPLES DE MONTAGE 2 À 6

Fraisage côté paumelle de la porte



**Veillez absolument faire attention à l'alignement horizontal exact du contacteur à plots dans l'ouvrant et du contacteur dans le dormant (cf. chapitre 4.1.3).**

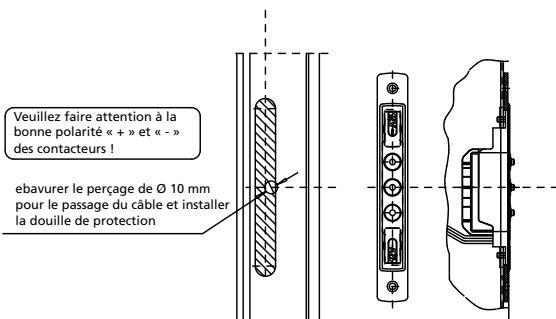

**Exemple d'usinage.** Demander impérativement les dimensions d'usinage en fonction des profils utilisés.

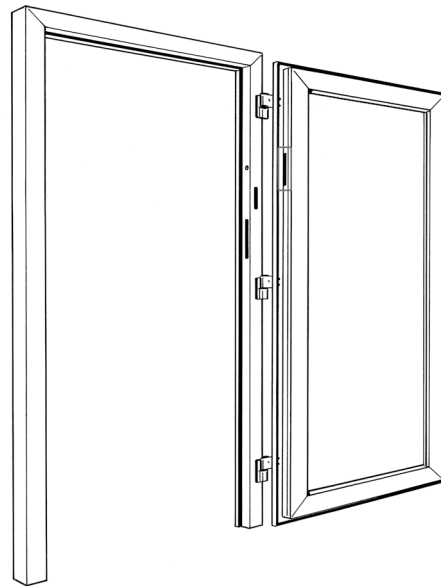

#### 4.1.3 PERÇAGE DU CÂBLE DU CONTACTEUR À PLOTS DANS LE DORMANT POUR LES EXEMPLES DE MONTAGE 2 À 6

Perçage dans le dormant à la même hauteur du contacteur à plot dans l'ouvrant



**Veillez absolument faire attention à l'alignement horizontal exact du contacteur à plots dans l'ouvrant et du contacteur dans le dormant (cf. chapitre 4.1.2).**

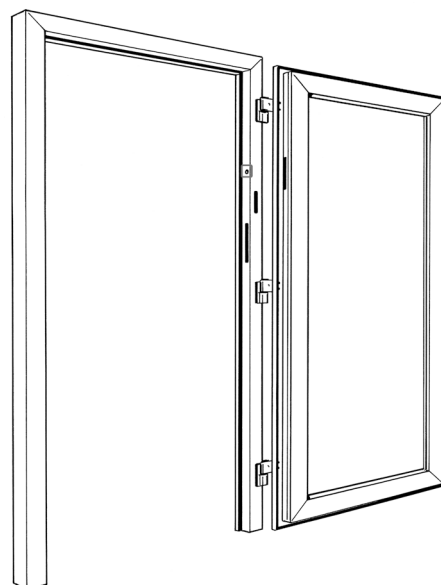
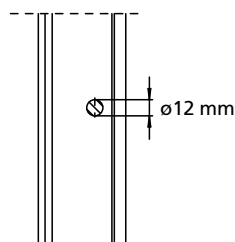

#### 4.1.4 FRAISAGE DU RÉCEPTEUR DANS LE DORMANT POUR L'EXEMPLE DE MONTAGE 4

Fraisage dans le dormant, côté paumelle à l'intérieur

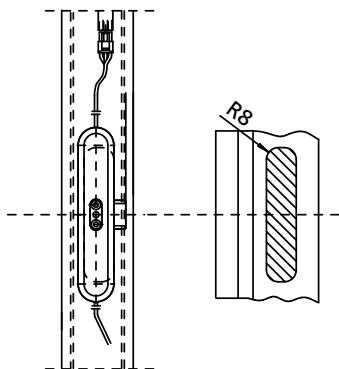

**Exemple d'usinage.** Demander impérativement les dimensions d'usinage en fonction des profils utilisés.

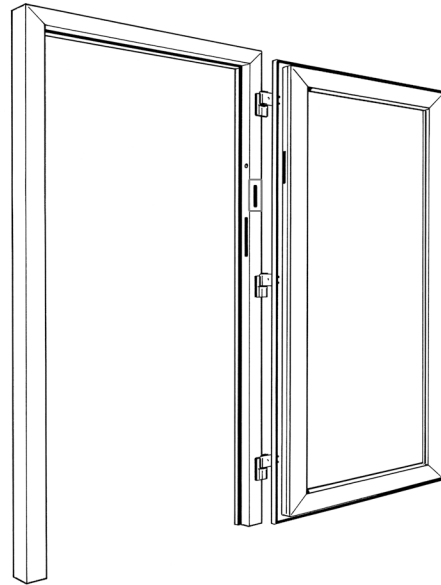

#### 4.1.5 FRAISAGE DU TRANSFORMATEUR DANS LE DORMANT POUR LES EXEMPLES DE MONTAGE 3 ET 4

Fraisage dans le dormant, côté paumelle

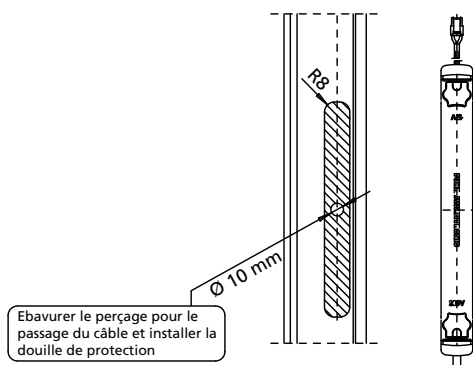

Ebavurer le perçage pour le passage du câble et installer la douille de protection

**Exemple d'usinage.** Demander impérativement les dimensions d'usinage en fonction des profils utilisés.

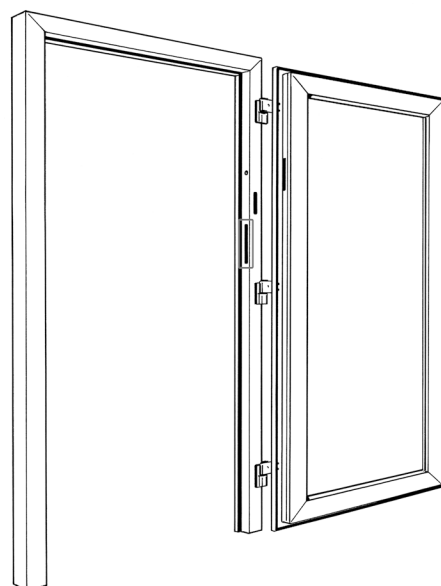

#### 4.1.6 PERÇAGE DU CÂBLE D'ALIMENTATION 230 V POUR LES EXEMPLES DE MONTAGE 3 ET 4

Perçage au verso du profil sous le fraisage du transformateur



Ce perçage doit être soigneusement ébavuré des deux côtés ! Afin de mieux protéger le câble 230 V, une douille de protection doit être posée dans le perçage. Le câble doit être protégé contre la friction et la traction.

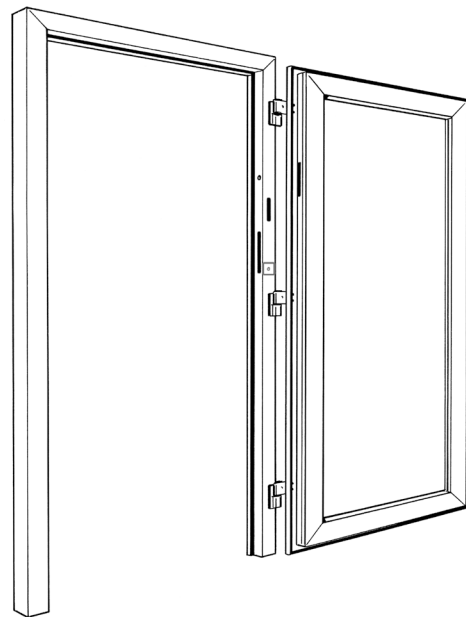

#### 4.1.7 INSTRUCTIONS DE SÉCURITÉ



Tous les fraisage et perçages doivent être soigneusement ébavurés. Pour éviter l'usure, les câbles doivent être fixés. Enlever méticuleusement tous les copeaux de fraisage et de perçage.

#### 4.1.8 VIS POUR LA FIXATION DES ÉLÉMENTS

La fixation de tous les éléments se fait avec des vis (en fonction du type de profil) d'un diamètre de 7 mm au maximum (tête de vis) et d'un diamètre de 4,5 mm au maximum. Les composants en PVC (transformateur, contacteur à plots etc.) doivent être fixés avec des longueur de **20 mm au maximum**. Pour la fixation des composants métalliques (têteière, gâches etc.) la longueur des vis peut être choisie selon les besoins.

Suivant le type de profil, des trous de vis doivent être faits à l'aide d'un foret approprié.

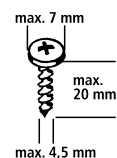

Les vis doivent impérativement être serrées à la main (couple max. 1 Nm) vu que quelques composants sont fabriqués en matière plastique et un serrage trop fort pourrait les détériorer (par exemple perceuse).

Veuillez absolument faire attention à l'alignement horizontal exact du contacteur à plots dans l'ouvrant et le dormant.

## 4.2 MONTAGE POUR L'EXEMPLE DE MONTAGE 4



Le montage, surtout des éléments électroniques, exige le plus grand soin. Des copeaux de fraisage et de perçage, des points de friction, des câbles et des contacts défectueux etc. peuvent causer la défaillance du système.

Ne pas utiliser de vis de fixation dans la zone des composants électroniques !

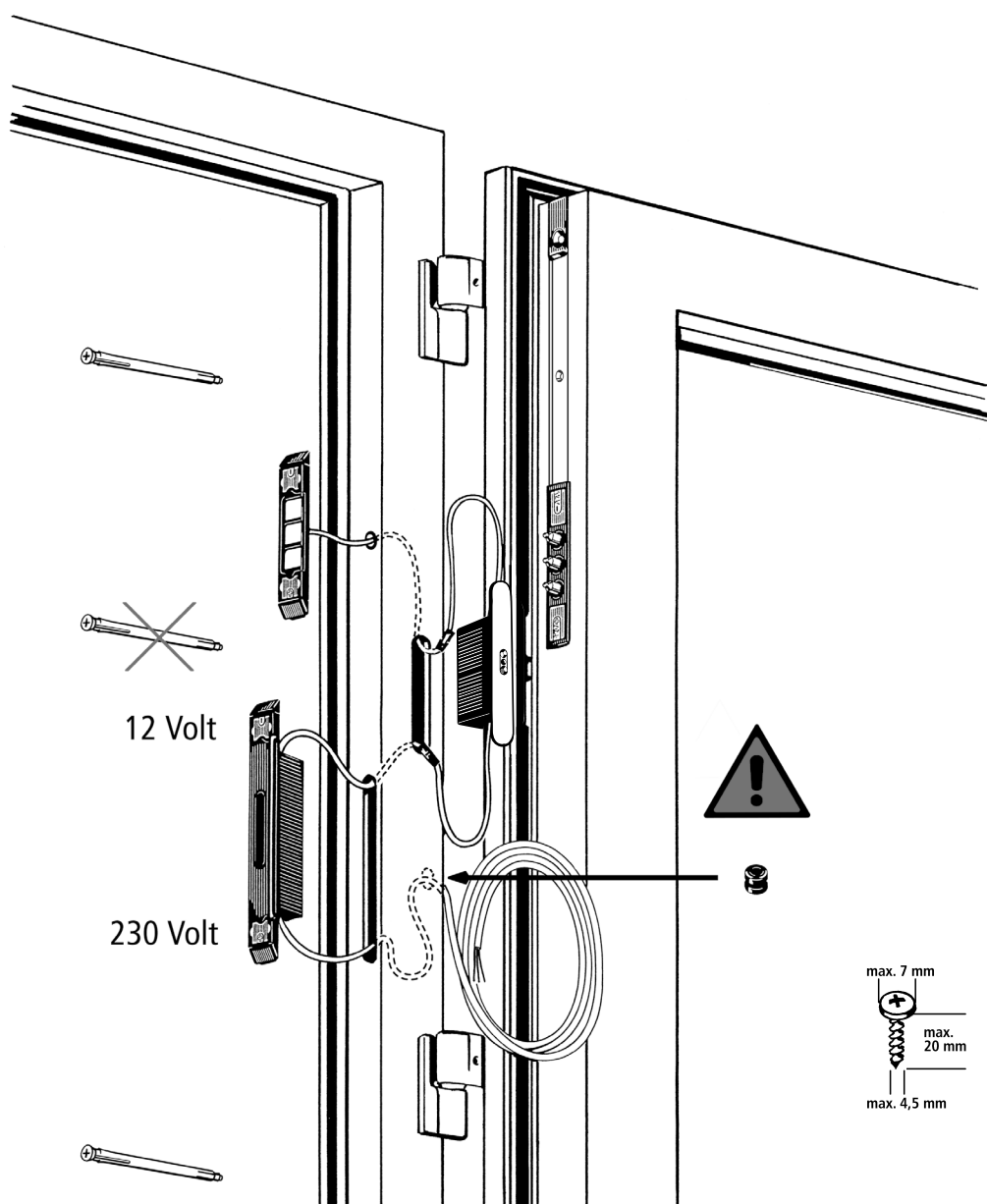

## 4.2.1 MONTAGE DU CONTACTEUR À PLOTS DANS L'OUVRANT POUR LES EXEMPLES DE MONTAGE 2 À 6

Le contacteur à plots de la serrure FUHR **autotronic** peut être utilisé pour des portes DIN gauches et DIN droites.

**En cas d'une porte DIN gauche** les contacteur à plots sont installés sans modification.

**En cas d'une porte DIN droite** le câble doit être installé dans le conduit pour câble au verso de l'élément.



**Avant l'installation des contacteurs à plots veuillez absolument faire attention à la bonne polarité (pôle positif / pôle négatif), voir le marquage des composants :**

**DIN droite** = symbole du pôle positif vers le bas

**DIN gauche** = symbole du pôle négatif vers le haut

1. Enlever les caches en couleur argent du contacteur à plots.
2. Mettre le contacteur à plots dans le fraisage du profil de l'ouvrant.
3. Passer le câble du connecteur vert dans la rainure de ferrage supérieure de la porte.
4. Visser le contacteur au profil de l'ouvrant.
5. Réinstaller les caches.
6. Mettre le connecteur vert dans le fraisage du coffre supérieur et le conduire en bas au fraisage pour le moteur.

DIN droite

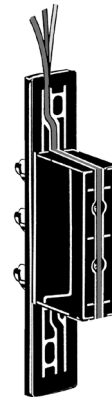

DIN gauche

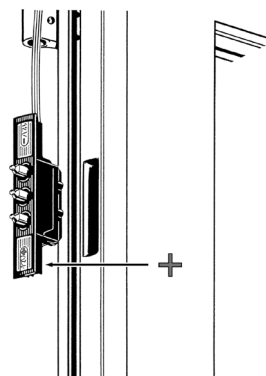

DIN droite

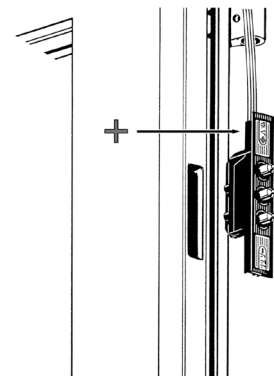

DIN gauche

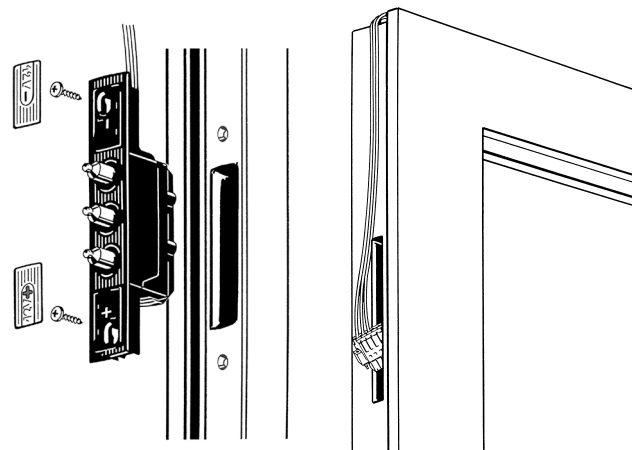
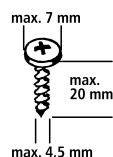

#### 4.2.2 MONTAGE DE LA SERRURE MULTIPOINTS DANS L'OUVRAN

1. Raccorder le connecteur vert du contacteur à plots à la fiche de connexion du moteur. Veuillez faire attention à un éventuel raccordement différent à la fiche de connexion en cas d'utilisation sans récepteur, voir chapitre 3.

2. Visser le connecteur à l'aide d'un petit tournevis.



**Attention ! Ce vissage doit impérativement être effectué ! Il garantit le contact durable de la transmission de données et du courant contre les vibrations.**

3. Mettre les câbles et la serrure multipoints FUHR **autotronic** dans le fraisage. Veillez à laisser une **boucle de câble** suffisante en-dessous de la prise verte du moteur afin de pouvoir démonter celui-ci aisément en cas de besoin.



**Les câbles ne doivent être ni pliés, ni coincés ou endommagés.**

4. Visser la tête de la serrure multipoints. Un vissage perpendiculaire des vis est nécessaire pour éviter toute déformation de la tête et des tringles de liaison.



**Attention ! Les tringles de liaison doivent être libres. Une friction par les vis ou dans la rainure de guidage du profil peut entraîner un dysfonctionnement.**

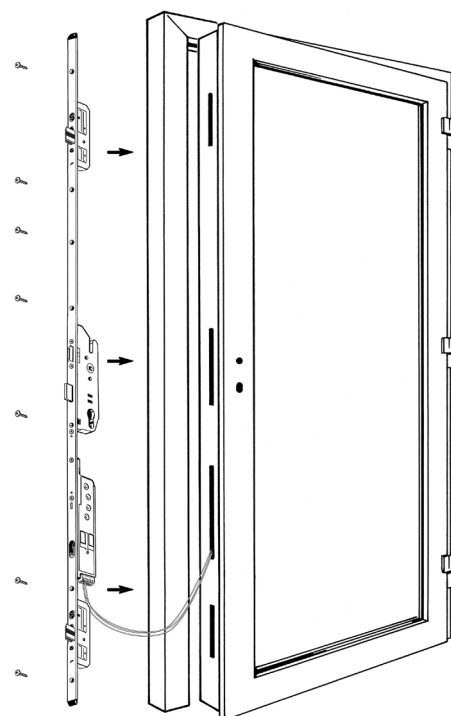
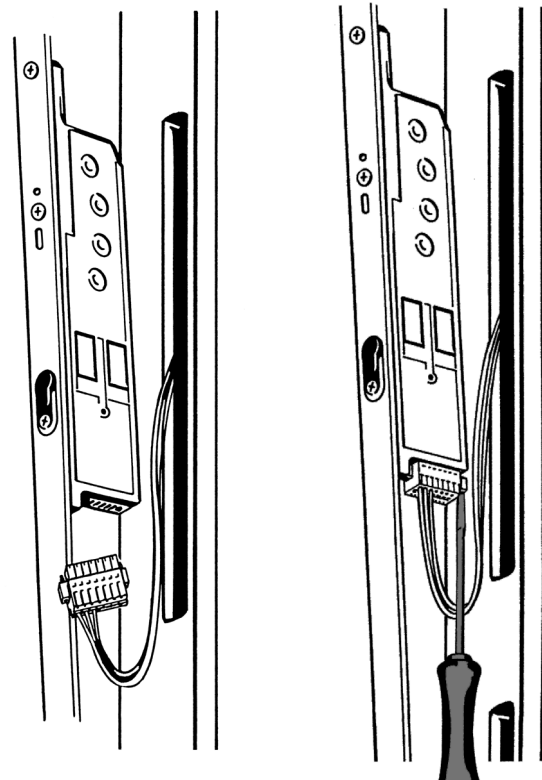

### 4.2.3 MONTAGE DES GUIDES DE CÂBLES, DES EMBOUTS ET DE LA TÊTIÈRE DE PROTECTION DANS L'OUVRANT

1. Plier au milieu les guides de câble en plastique pour les angles du profil. Pour une fixation au milieu, couper-les.
2. Mettre les guides de câbles aux angles supérieurs de l'ouvrant et, en fonction de la hauteur et de la largeur de la porte, dans la rainure de ferrage.
3. Passer le câble par le guide de câble et poser le câble excédentaire entre deux guides de câble.
4. Découper le cache têtère en fonction de la hauteur et de la largeur et le visser.

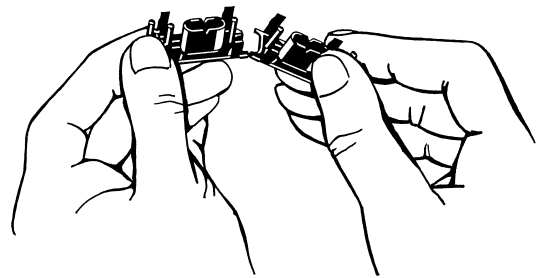

**Veillez faire attention à ce que les vis soient fixées par les trous des guides de câble. En cas de non-respect le câble peut être endommagé.**

5. Monter les embouts et les visser par les guides de câbles.

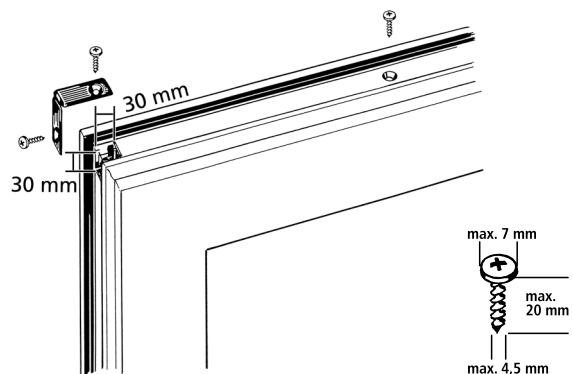
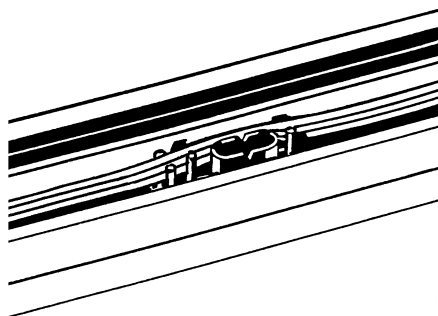
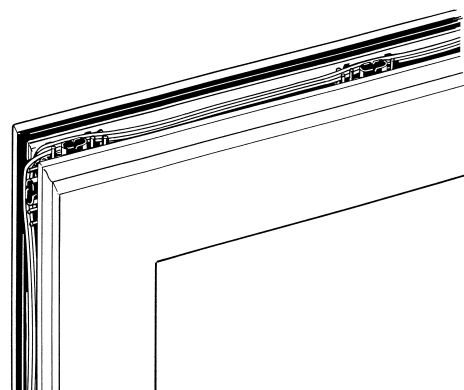
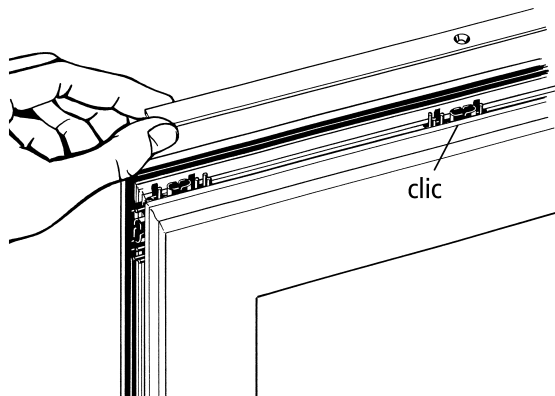

#### 4.2.4 MONTAGE DU CONTACT MAGNÉTIQUE DANS LE DORMANT

1. Le montage du contact magnétique est effectué conformément au plan de fraisage inclus. L'échelle du plan doit être précisément respectée pour garantir un contact parfait au sensor du moteur.



**Faire attention à ce que le sensor du moteur se trouve à la même hauteur du contact magnétique.**

En cas de gâches filantes :

Le montage du contact magnétique est effectué conformément au plan de fraisage inclus. Le contact magnétique est déjà intégré.

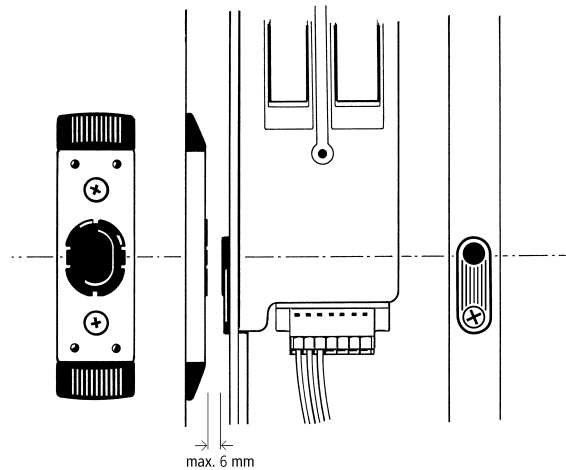

#### 4.2.5 MONTAGE DU CONTACTEUR À PLOTS DANS LE DORMANT

1. Enlever les caches en argent.
2. Passer le câble à trois fils (rouge, noir, blanc) du contacteur à plots par le perçage du profil du dormant, et le sortir par le fraisage du récepteur. Passer le câble complètement par le fraisage de sorte que le contacteur à plots repose à plat sur le profil.
3. Visser le contacteur au profil du dormant.
4. Réinstaller les caches.



**Pour assurer un contact parfait et une haute longévité, les contacteurs à plots ont été graissés en usine. Ne pas enlever cette couche de graisse ! Veuillez faire attention à la maintenance régulière conformément au chapitre 8.1.**

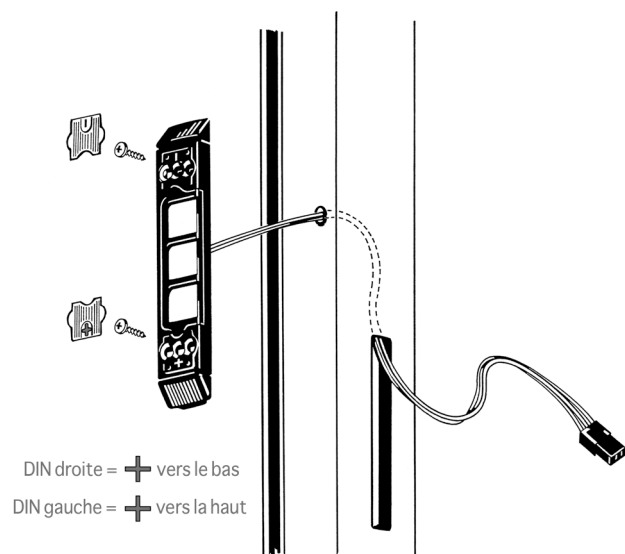



## 4.2.6 MONTAGE DU RÉCEPTEUR DANS LE DORMANT

1. Avant le montage du boîtier de commande, retirer la protection extérieure en acier inoxydable. Celle-ci est maintenue par deux aimants et se retire facilement. À cet effet, insérer un petit tournevis ou un ongle dans l'encoche du cache et retirer ce dernier.
2. Raccorder le connecteur du câble à trois fils (rouge, noir, blanc) du contacteur à plots au connecteur du câble à trois fils du récepteur. Le bon raccordement des connecteurs est perceptible.
3. Passer le câble à deux fils du récepteur par le fraisage et le sortir par le fraisage du transformateur.
4. Mettre les câbles du récepteur prudemment dans le profil du dormant de sorte que le récepteur puisse être mis dans le fraisage sans difficulté.



**Attention ! Les câbles ne doivent être ni pliés, ni coincés ou endommagés par les bords coupants du profil.**

5. Visser le récepteur au profil du dormant.



**Veillez faire attention à ce que les câbles ne soient pas endommagés par le vissage.**

6. Réinstaller le cache du récepteur.

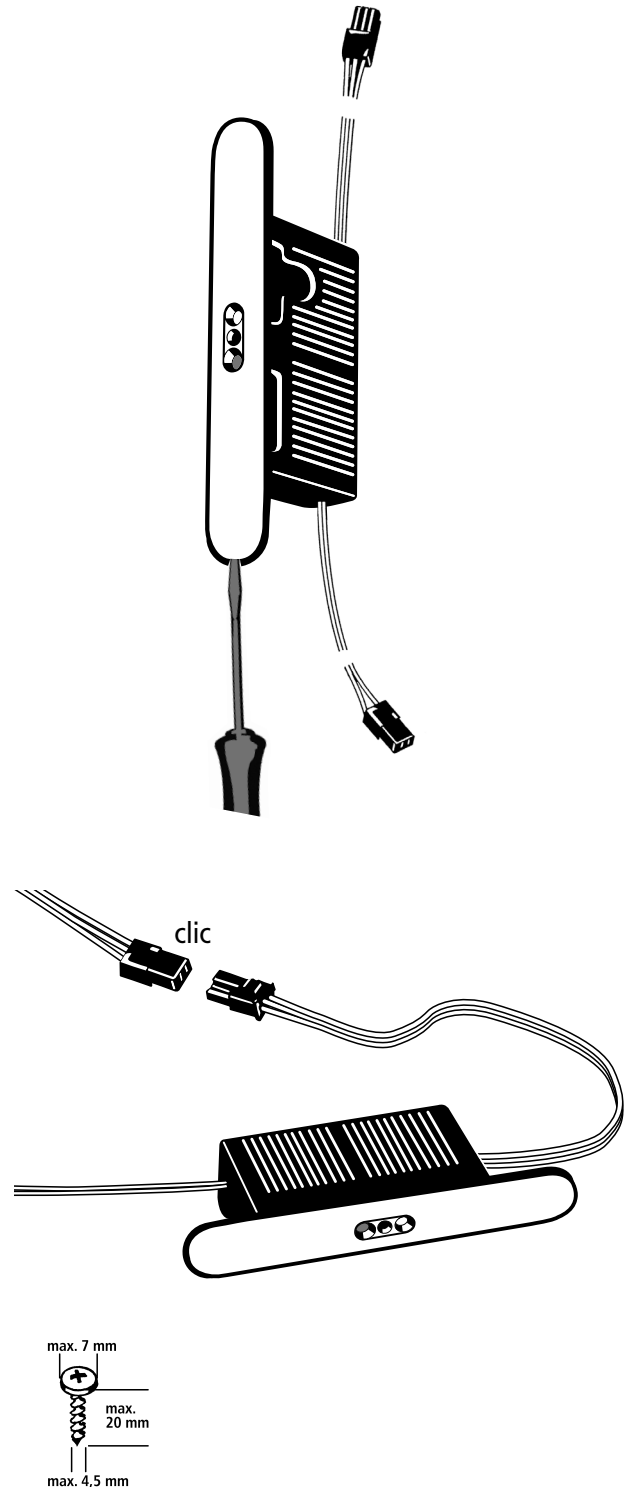

#### 4.2.7 MONTAGE DU TRANSFORMATEUR DANS LE DORMANT

Le transformateur de la serrure FUHR **autotronic** peut être utilisé pour portes DIN gauches et DIN droites.

**En cas d'une porte DIN droite**, le transformateur est installé sans modification.

**En cas d'une porte DIN gauche**, échanger l'embout du haut contre l'embout du bas.

1. Enlever les caches couleur argent.
2. Le câble de terre vert/jaune doit être raccordé à l'encadrement métallique de la porte.
3. Raccorder le câble à deux fils (rouge/noir) du récepteur au connecteur du transformateur. Le bon raccordement des connecteurs est perceptible.
4. Mettre le câble dans le profil du dormant de sorte



**que le transformateur entre facilement dans le trou de fraisage et puisse être déplacé.**

En fonction du type de profil lier les câbles au fond du profil.

5. Passer le câble d'alimentation en 230V (blanc) par le perçage ébavuré au fond du profil (avec la douille de protection pour câble installée) vers l'extérieur. Laisser un peu de **câble comme réserve** dans le profil pour pouvoir démonter le transformateur, si besoin. Enrouler et fixer le câble sorti sans traction à l'aide d'un attache-câble à l'extérieur du dormant.

6. Visser le transformateur au profil du dormant (couple max. 1 Nm).



**Veillez faire attention à ce que les câbles ne soient pas endommagés par le vissage. Raccorder le dormant de porte à la terre avant la mise en service**

7. Réinstaller les caches.

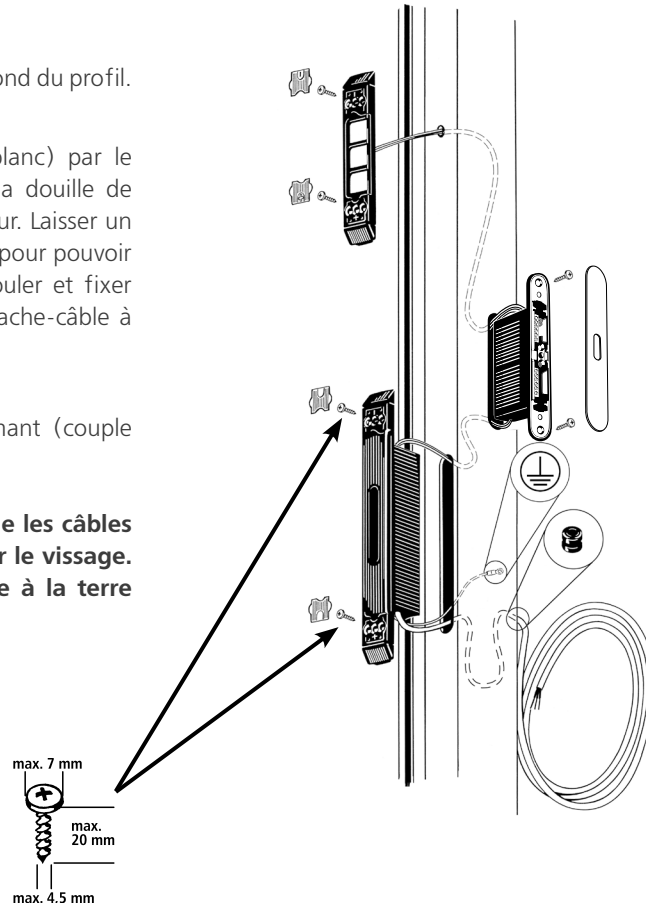
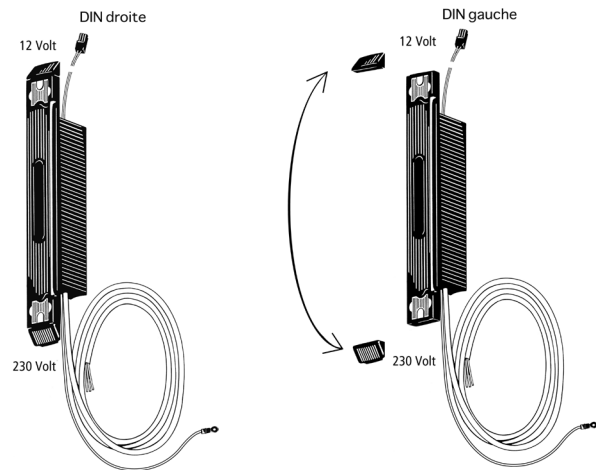

## 5 Mise en service

### 5.1 CONTRÔLE DE FONCTIONNEMENT EN ATELIER



1. Après le montage de tous les éléments de la serrure FUHR autotronic contrôler l'ajustement de l'ouvrantet du dormant.

2. Installer un cylindre dans la serrure centrale.
3. Raccorder le câble d'alimentation à 230 V à la tension du réseau au moyen d'un connecteur de protection pour raisons de contrôle (uniquement par des personnes compétentes).
4. Dès que le récepteur est sous tension, le voyant vert s'allume. Après la fermeture de la porte, les pènes sortent de 20 mm. La serrure est maintenant verrouillée automatiquement et le voyant rouge s'allume.
5. Pour contrôler toutes les fonctions, la porte devrait être ouverte / verrouillée plusieurs fois par le moteur, par le cylindre et par la béquille. En cas de problèmes procéder conformément au chapitre 9.
6. Si la serrure FUHR **autotronic** fonctionne sans problèmes, le connecteur de protection peut être démonté et la porte peut être livrée au client.

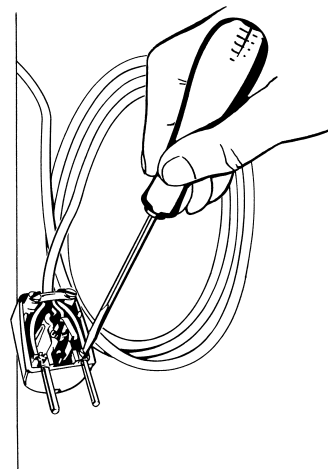
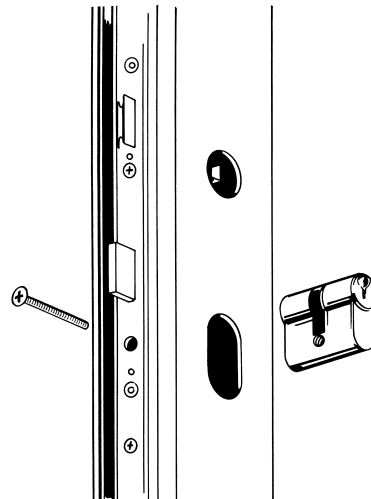

### 5.2 MISE EN SERVICE DANS L'HABITATION



1. Installer la porte dans l'ouverture du mur comme d'habitude et poser le câble d'alimentation à 230 V côté intérieur du mur. N'utiliser ni vis de fixation, ni pattes d'ancrage dans la zone des composants électroniques.

2. Raccorder le câble d'alimentation à 230 V au courant (uniquement assuré par une personne compétente). Contrôlez la mise à la terre du dormant de porte. En cas d'un montage encastré, poser le câble dans une gaine de protection.

3. Afin d'être en mesure d'alimenter tous les composants électroniques en cas de coupure de courant, une alimentation de secours pour porte coupe-feu selon les normes DIN 4102 et DIN EN 1634 doit être prévu. Un déverrouillage à l'aide d'un cylindre est possible à tout moment.

## 6 Modes de fonctionnement et de raccordement de la commande et du récepteur multifonction radio

### 6.1 LE RÉCEPTEUR MULTIFONCTION

Le récepteur multifonction FUHR **autotronic** est équipée d'un récepteur radio intégré ainsi que d'une multitude d'entrées et de sorties pour la connexion d'autres composants (tels que transpondeur, clavier à codes, reconnaissance d'iris, lecteur d'empreintes digitales, serrures à code, automatismes de portes battantes, dispositifs d'alarme, systèmes de gestion des bâtiments etc.). Les entrées et sorties se trouvent:

- en dessous du **récepteur** (cf. 6.1.1) encastré dans le dormant de la porte
- au **connecteur multifonction** du moteur de la serrure FUHR **autotronic** monté dans l'ouvrant (cf. 6.3).

#### 6.1.1 LA PLATINE DE COMMANDE DU RÉCEPTEUR

Ci-après, les options des différents branchements du récepteur.

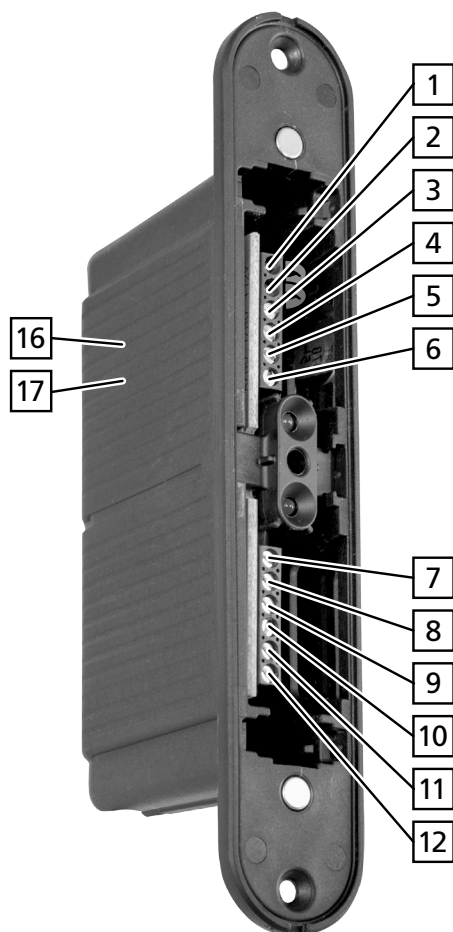

Boîtier de réception avec  
alimentation intégrée



Récepteur sur rail Din



Branchement/ Fonction	Occupation
<b>Secteur</b> 1(GND) + 2(+12 V)	S1(GND) + 2(+12 V) Alimentation en tension stabilisée 12 V DC $\pm$ 4 %.
<b>Sorties</b> 3 + 4 Sortie de commutation	<p><b>Sortie – par exemple pour ouvre-porte électrique</b></p> <p><b>Contact de fermeture</b></p> <ul style="list-style-type: none"> <li>• <b>Fonction 1:</b> Immédiatement après le déverrouillage de la serrure FUHR <b>autotronic</b> par radiocommande, transpondeur, etc., un relais active le contact de fermeture pour 1 seconde. Cette impulsion est transformée par la commande de l'ouvre-porte électrique et actionne l'ouverture du vantail.</li> <li>• <b>Fonction 2:</b> Si besoin est, il est possible de retirer le contact « DRT » (voir le plan de connexion à la page 49) fin que la sortie de l'ouvre-porte électrique soit actionnée exactement durant la même période que celle pendant laquelle un signal permanent s'exerce sur la fonction jour (bornes 9 + 10).</li> </ul>
5 + 6 Système d'alarme	<p><b>Sortie pour position de l'ouvrant – par exemple pour des systèmes d'alarme</b></p> <p><b>Contact d'ouverture</b></p> <p>Le déverrouillage de la serrure et l'ouverture du vantail activent aussitôt le contact d'ouverture correspondant. Il reste activé jusqu'à ce que le vantail soit refermé et la serrure verrouillée. La commande d'un système d'alarme identifie ces signaux et signale « ouvert » ou « fermé ».</p>
<b>Entrées</b> 7 + 8 l'ouverture de la porte	<p><b>Entrée 6-12 V AC ou 6-24 V DC</b></p> <p>Pour <b>impulsions d'ouverture sous potentiel</b> par des systèmes de contrôle d'accès, par ex. systèmes d'interphones ou domotique.</p>
9 + 10 l'ouverture de la porte	<p><b>Entrée à contact sec</b></p> <p>Pour <b>impulsions d'ouverture sans potentiel</b> par des systèmes de contrôle d'accès pour une période courte ou pour un déverrouillage permanent :</p> <ul style="list-style-type: none"> <li>• <b>Fonction 1:</b> <b>Ouverture standard</b> Si une <b>impulsion à contact sec <math>\leq</math> 1 sec.</b> est transmise à cette entrée (commandée par un système de contrôle d'accès etc.), la serrure FUHR <b>autotronic</b> se déverrouille.</li> <li>• <b>Fonction 2:</b> <b>Déverrouillage permanent</b> Si un <b>signal à contact sec permanent</b> est transmis à cette entrée (commandé par une minuterie etc.), la serrure FUHR <b>autotronic</b> se déverrouille. Tous les points de verrouillage et le pêne 1/2-tour restent ouverts tant qu'un signal permanent est émis. Lors de l'utilisation, en particulier lors de la désactivation du déverrouillage permanent, il faut vérifier que les pènes-verrous pénètrent librement dans les gâches.</li> </ul>
11 + 12 l'ouverture de la porte	<p><b>Entrée à contact sec</b></p> <p>Si un <b>signal à contact sec</b> est transmis à cette entrée (commandé par un système de contrôle d'accès etc.), la serrure FUHR <b>autotronic</b> se déverrouille.</p>
16 + 17 Désactivation	<p><b>Entrée à contact sec</b></p> <p>Pendant la durée du signal en attente, toutes les fonctions d'ouverture motorisées (commande : récepteur radio, entrées bornes 7-12 et la commande dans le moteur: bornes 4 et 7) sont désactivées, pour empêcher la porte motorisée de s'ouvrir après avoir armé un système d'alarme. La LED rouge de la commande et la LED de contrôle externe éventuellement connectée clignotent en permanence.</p>
<b>Cavalier DRT</b>	Si le <b>cavalier DRT est retiré</b> , alors la sortie à la borne 3+4 reste commutée jusqu'à ce qu'il y ait un signal continu sur la borne 9+10.
<b>Récepteur radio</b>	Si le cavalier DRT est retiré, alors la sortie à la borne 3+4 reste commutée jusqu'à ce qu'il y ait un signal continu sur la borne 9+10.

## 6.1.2 EXEMPLES DE BRANCHEMENT DE LA PLATINE DE COMMANDE DU RÉCEPTEUR

### Exemple de branchement – interphone :

Pour l'ouverture de la porte de l'extérieur par radio-commande. De l'intérieur l'ouverture de la porte est assurée par un interphone déjà installé, à 12 V AC. Auparavant, cette ligne peut avoir été utilisée pour une gâche électrique.

#### Branchement :

Raccorder les câbles de l'interphone aux branchements 7 + 8.

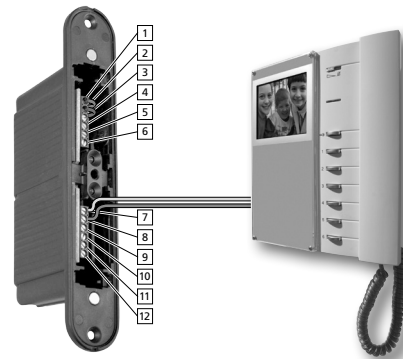

### Exemple de branchement – contrôle d'accès externe :

L'ouverture de l'extérieur est effectuée par un système de contrôle d'accès (un clavier à codes, un lecteur d'empreinte digitale etc.).

#### Branchement :

Raccorder aux branchements 11 + 12 du système de contrôle d'accès à impulsion à contact sec.

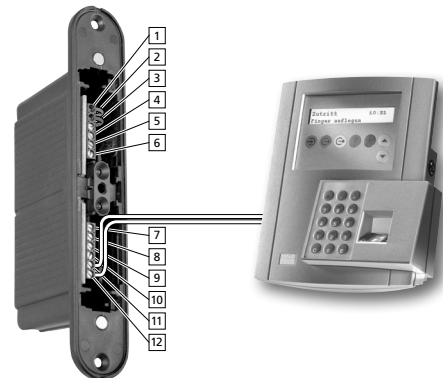

### Exemple de branchement dans le secteur de bâtiments publics :

La journée, la porte est libre ; la nuit, la serrure est complètement verrouillée de façon automatique. L'ouverture de l'extérieur est assurée par un système de contrôle d'accès (un clavier à codes ou un lecteur d'empreinte digitale). De plus, un ouvre-porte électrique peut assurer l'ouverture automatique du vantail et la position de l'ouvrant peut être surveillée pour un système d'alarme.

#### Branchement :

Raccorder aux branchements 9 + 10 une minuterie à signal à contact sec permanent (cf. fonction 2)

Raccorder aux branchements 11 + 12 un système de contrôle d'accès à impulsion à contact sec (cf. fonction 1).

Raccorder un ouvre-porte électrique aux branchements 3 + 4.

Raccorder un système d'alarme aux branchements 5 + 6.

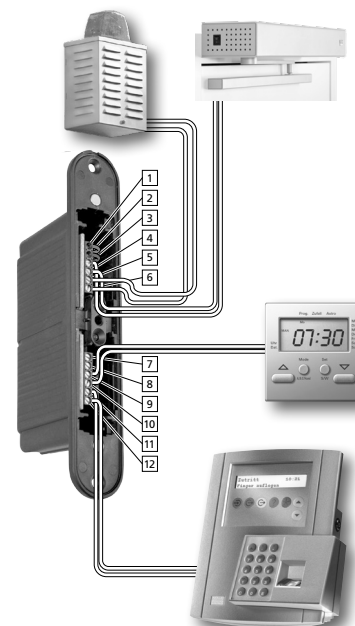

## 6.2 MODULE RÉCEPTEUR

Si un seul signal radio est utilisé pour l'ouverture de la porte, le récepteur radio peut être utilisé comme commande alternative.

Le récepteur radio NBFP490 (1) capte le signal radio et le transmet au moteur afin que la porte soits' ouvre. Il est équipé d'une touche programmable transparente avec une LED de contrôle rouge (2) pour la programmation de l'émetteur radio FUHR ainsi que d'un câble de raccordement à 3 fils (3) connecté à la prise verte de l'entraînement moteur.

Le boîtier du module radio possède un canal d'insertion (4) et un ressort d'enclenchement (5) pour assurer un positionnement et une fixation corrects. La motorisation dispose de zones de réception\* correspondantes (6). Le module récepteur radio doit être glissé le long du canal d'insertion vers le bas jusqu'à ce que le ressort s'enclenche correctement en butée.

La têtière comporte un orifice\* (7) qui est situé au-dessus de la motorisation et qui permet d'actionner de l'extérieur le bouton de programmation LED à l'aide d'un objet fin (2) lorsque le module est monté. Pour le démontage du module, il faut d'abord appuyer sur ce bouton de programmation LED pour pouvoir dégager le module récepteur radio vers le haut.

\* à partir de la date de fabrication 04/2010.

### Raccordement du câble

Trois fils (blanc, marron et vert) se trouvent sur la face arrière du récepteur radio. Veuillez connecter ces trois fils dans le bon ordre aux bornes à vis suivantes sur le connecteur multifonctions de l'entraînement moteur:

Borne 4 – câble blanc

Borne 5 – câble marron

Borne 6 – câble vert

Après le raccordement de l'alimentation électrique de 12 V DC de la serrure motorisée (bornes 2-3, voir page 36), le récepteur radio est opérationnel.



Manuel détaillé de montage, d'utilisation et d'entretien MBW24 du récepteur radio NBFP490: [www.fuhr.fr](http://www.fuhr.fr)

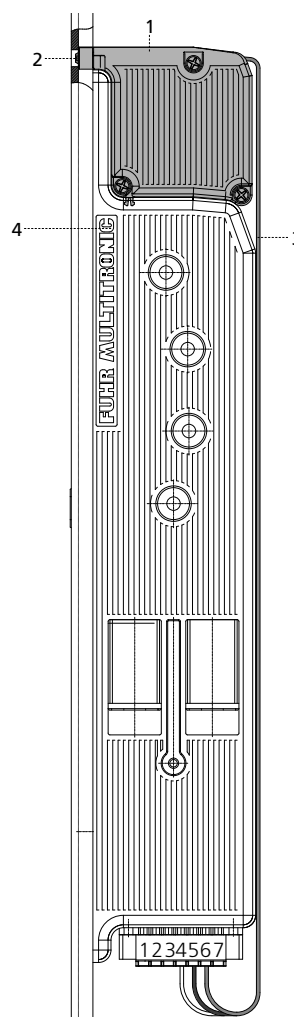
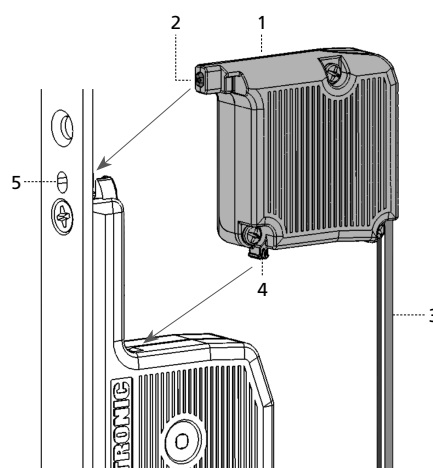

### 6.3 FICHE DE CONNEXION DU MOTEUR

Les applications décrites sont des exemples de raccordement fréquemment utilisés. De nombreuses options d'application sont possibles.



**Il est important que les signaux respectifs (impulsion à 12 V DC ou contact sec etc.) soient correctement raccordés aux différents branchements prévus.**

1 + 2 + 3

Par le circuit d'alimentation à 12 V DC et la ligne de données du moteur.

4 + 5

**Entrée (impulsion < 1 sec.)** – par exemple pour **des systèmes de contrôle d'accès externes (des transpondeurs, des claviers à codes, des lecteurs d'empreinte digitale, à reconnaissance d'iris etc.)** encastrés dans l'ouvrant.

- Pour déverrouiller la serrure FUHR **autotronic** un contact potentiel est émis par les commandes des systèmes d'accès ou un bouton poussoir.

5 + 6

**Sortie** – par exemple pour l'alimentation **d'une poignée de porte illuminée ou des vitrages éclairants.**

- Branchement 5 = GND (terre) et  
Branchement 6 = 12 V DC (350 mA au maximum).

5 + 7

**Entrée (impulsion < 1 sec.)** – par exemple pour **des systèmes de contrôle d'accès externes (claviers à codes, transpondeur, lecteur d'empreinte digitale, à reconnaissance d'iris etc.)** encastrés dans l'ouvrant.

- Pour déverrouiller la serrure FUHR **autotronic** un contact potentiel est émis par l'interphone ou le système de contrôle d'accès.
- Branchement 5 = GND (terre) et  
Branchement 7 = 6-12 V AC ou 6-24 V DC.

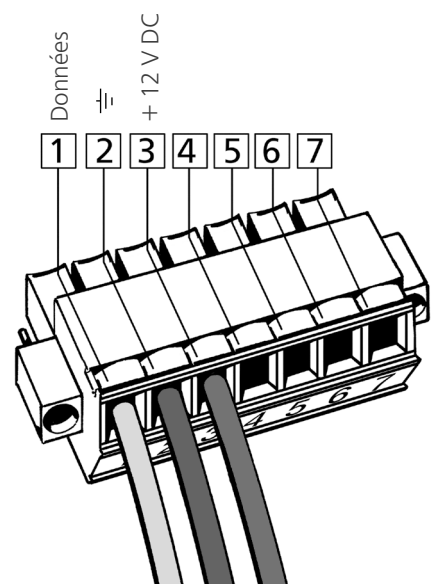

**Nous recommandons l'utilisation de câbles protégés pour éviter des perturbations extérieures.**



## 7 Systèmes de contrôle d'accès radio FUHR



Une télécommande radio maître avec touches rouges est incluse dans la livraison d'un récepteur radio. Celle-ci sert à la programmation de 24 radiocommandes d'utilisation supplémentaires ou tout autre système de contrôle d'accès FUHR. Toutes les radiocommandes sont protégées par

le système « Rolling Code ». La touche centrale de la télécommande maître a déjà été programmée à l'usine, appairer avec le récepteur radio.

Vous trouverez ci-après une description de la programmation de radiocommandes 4 canaux. Chaque touche (canal) peut être affectée individuellement, par ex. pour la porte de la maison, la porte du garage, le portail et l'éclairage.

Les autres émetteurs radio FUHR (lecteur d'empreintes digitales, clavier, transpondeur etc.) fonctionnent de la même manière. Informations détaillées: [www.fuhr.de](http://www.fuhr.de).

Pour la connexion de contrôles d'accès externes, veuillez consulter le plan de câblage à la page 49 ainsi que le manuel correspondant.



**La radiocommande fonction Maître ne peut être déprogrammée ou changée ultérieurement. La radiocommande fonction Maître ne devrait pas être utilisée comme commande de service, mais mise de côté. Plus aucune radiocommande supplémentaire ne pourra être programmée sans celle-ci.**

### 7.1 LES TOUCHES DE PROGRAMMATION

Récepteur sur rail Din

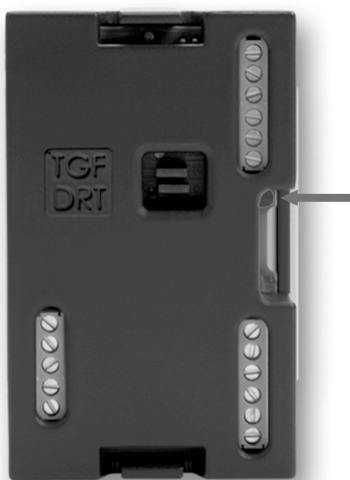

Commande destinée au montage sur le dormant



Module récepteur avec radiocommande maître

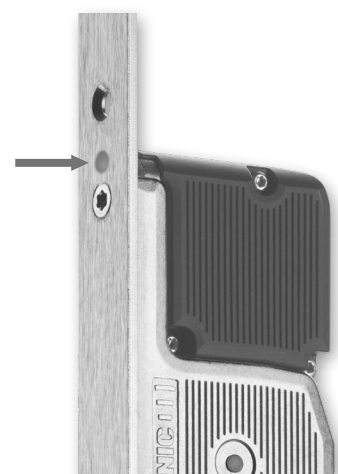

## 7.2 PROGRAMMATION ET DÉPROGRAMMATION RADIOCOMMANDES D'OUVERTURE

### 7.2.1 PROGRAMMATION RADIOCOMMANDES D'OUVERTURE (24 AU MAXIMUM)



Lors de la mise en service initiale, toutes les radiocommandes doivent d'abord être déprogrammées pour des raisons de sécurité (voir page 40). Procéder ensuite de la sorte.

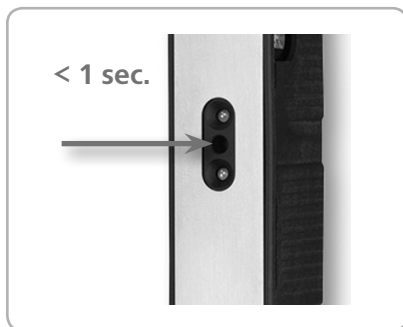

1. Appuyez **brièvement (max. 1 sec.)** sur la touche de programmation de l'unité de contrôle ou du récepteur radio à l'aide d'un objet fin.  
» La LED verte (commande) ou rouge (récepteur radio) clignote lentement.



2. **Dans un intervalle de 20 secondes**, appuyez maintenant sur la touche centrale de la clé maître.  
» Si la commande ou le récepteur radio a accepté la radiocommande fonction Maître, le LED vert s'allume pour 2 secondes et continue à clignoter lentement.



3. **Dans un intervalle de 20 secondes**, appuyez maintenant **deux fois** successives sur une des touches de la radiocommande à programmer. Si vous dépassez les 20 secondes, le processus de programmation est annulé.  
» Si la nouvelle radiocommande a été acceptée par la commande ou le récepteur radio, alors la LED verte (commande) clignote pendant 1 seconde, ou la LED rouge (récepteur multifonction radio) pendant 4 secondes.

4. Si vous voulez programmer d'autres radiocommandes, veuillez reprendre à partir de point 1.

## 7.2.2 DÉPROGRAMMATION D'UNE RADIOCOMMANDE D'OUVERTURE

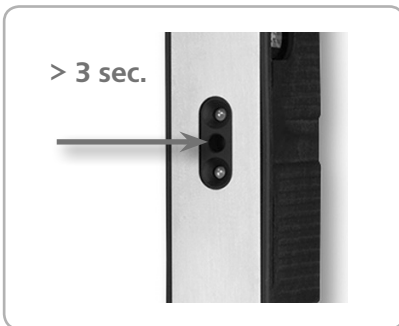

1. Appuyer sur la touche de programmation de l'unité de contrôle ou du récepteur radio **plus de 3 secondes**, la **LED verte** puis rouge **clignotent rapidement**, puis relâcher la touche.



2. **Dans un intervalle de 20 secondes**, appuyez maintenant sur bouton central de la clé maître.
  - » Si le récepteur multifonction ou radio a accepté bouton central de la clé maître, le LED vert s'allume pour 2 secondes et continue à clignoter rapidement.



3. **Dans un intervalle de 20 secondes**, appuyez sur la touche correspondante de la radiocommande à déprogrammer. Si vous dépassez les 20 sec., le processus de déprogrammation est annulé.
  - » Si la déprogrammation a été acceptée par radiocommande ou le récepteur radio, le LED vert s'allume pour 1 seconde et s'éteint après.

4. Si vous voulez déprogrammer d'autres radiocommandes, veuillez reprendre à partir de point 1.

### 7.2.3 DÉPROGRAMMATION DE TOUTES LES RADIOCOMMANDES D'OUVERTURE

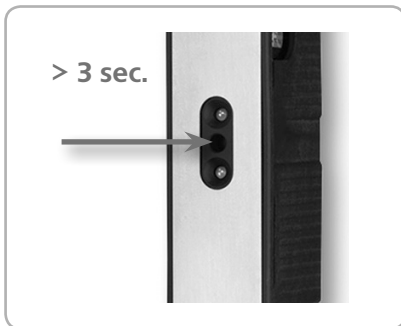

1. Appuyer sur la touche de programmation de l'unité de contrôle ou du récepteur radio **plus de 3 secondes**, la **LED verte** puis rouge clignotent rapidement, puis relâcher la touche.



2. Dans un intervalle de 20 secondes, appuyez maintenant sur la touche centrale de la clé maître.
  - » Si le récepteur multifonction ou le récepteur radio a accepté la adicommande fonction Maître, le LED vert s'allume pour 2 secondes et continue à clignoter rapidement.



3. **En l'espace de 20 secondes** appuyer à nouveau sur la touche de programmation de la radiocommande ou du récepteur radio pour **plus de 3 secondes**. Si vous dépassez les 20 secondes, le processus de déprogrammation est annulé.
  - » Si tous les codes d'émission (à l'exception du code d'émission maître) ont été déprogrammés avec succès, la LED verte (récepteur multifonction) s'allume pendant 1 seconde, ou la LED rouge (récepteur radio) pendant 4 secondes.



**Information :**

Si la radiocommande fonction Maître n'est pas acceptée lors de la programmation ou de la déprogrammation, le processus est annulé.

## 8 Maintenance et entretien



Les points mentionnés servent comme compléments à la notice d'information concernant la responsabilité de produit pour les verrouillages de porte, voir : [www.fuhr.fr](http://www.fuhr.fr). Ces instructions sont à respecter impérativement par les maîtres d'ouvrage et les utilisateurs. Aucune garantie sur le bon fonctionnement du système ne pourra être donnée si l'ensemble des instructions n'est pas respecté. Uniquement les éléments de la serrures FUHR autotronic, livrés ensemble, sont destinés à son montage. Aucune responsabilité ne peut être assurée en cas de l'utilisation d'éléments non livrés dans notre kit ou non autorisés.

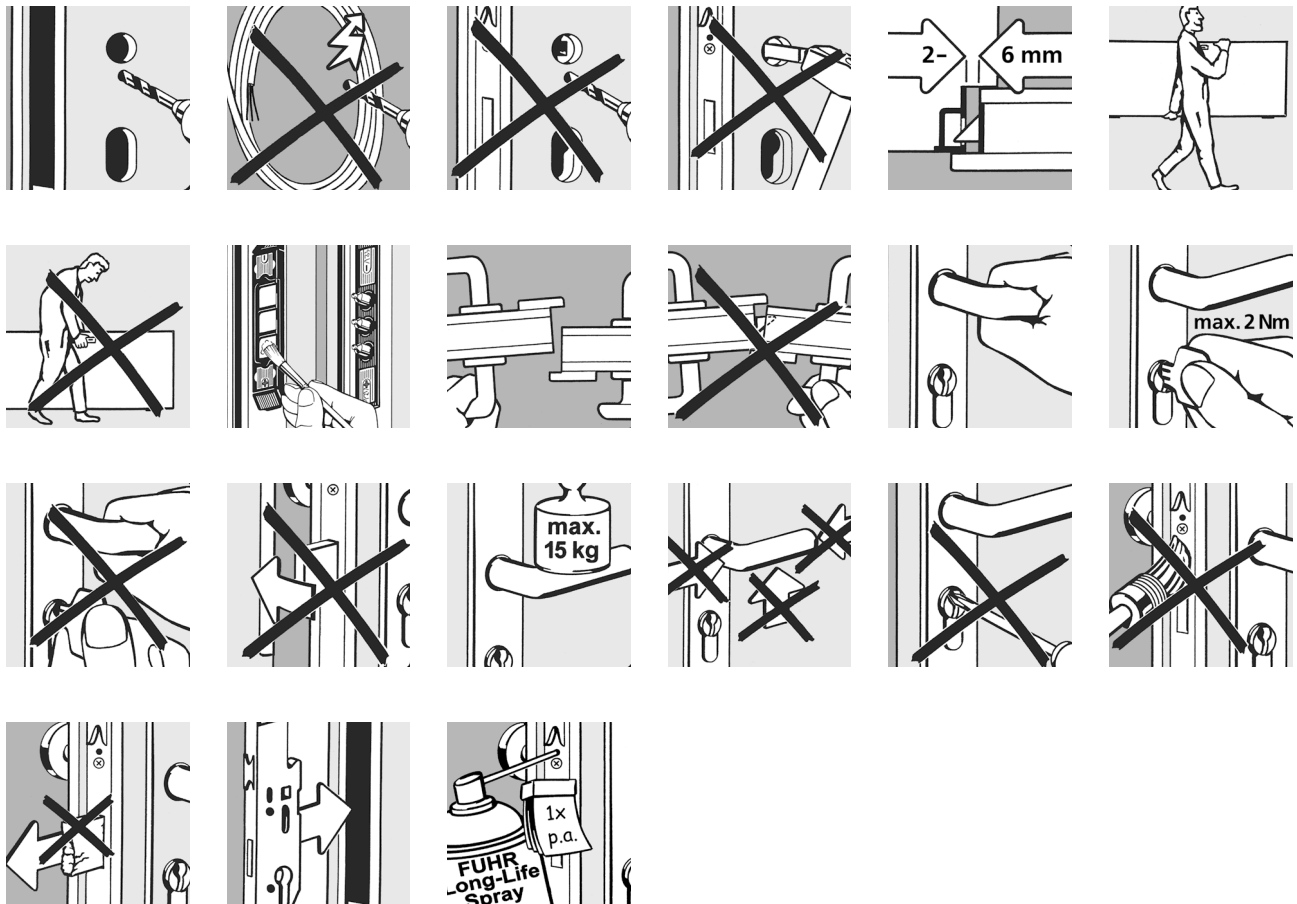

1 INTRODUCTION

2 INFORMATIONS IMPORTANTES

3 EXEMPLES DE MONTAGE

4 NOTICE DE MONTAGE

5 MISE EN SERVICE

6 FONCTIONS / OPTIONS DE RACCORDEMENT DU RÉCEPTEUR

7 TÉLÉCOMMANDE RADIO

8 MAINTENANCE ET ENTRETIEN

9 SOLUTIONS DE DÉPANNAGE

10 SPÉCIFICATIONS TECHNIQUES

Un contrôle annuel des éléments de sécurité est indispensable (fixation et usure). En cas échéant, une personne compétente devra resserrer les vis de fixation ou remplacer les composants abîmés ou usés (éléments FUHR). De plus, tous les composants articulés et tous les points de verrouillage sont à graisser et contrôler pour un bon fonctionnement. Ne pas utiliser des produits d'entretien et détergents nuisant à la protection des composants contre la corrosion. La fixation d'éléments et le remplacement de composants devront être assurés par une personne compétente.

**Pour la maintenance, nous recommandons de signer un contrat de maintenance avec une entreprise spécialisée et de le consigner par procès-verbal.**

## 8.1 CONTACTEUR À PLOTS



Pour garantir un contact parfait des contacteurs à plots dans l'ouvrant et dans le dormant à tout moment, les trois surfaces du contacteur à plots dans le dormant doivent être graissées deux fois par an avec la graisse contact livrée.

(La graisse de contact peut être commandée sous la référence : NZ80077.)

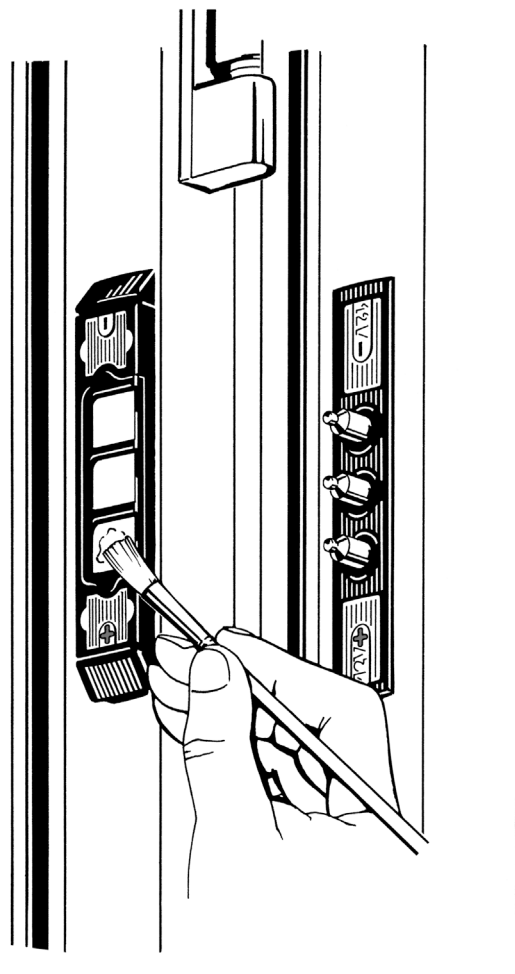

## 8.2 CHANGEMENT DE LA BATTERIE DE LA CLÉ RADIOCOMMANDE

Les clés radiocommandées consomment particulièrement peu d'énergie et disposent d'un voyant de contrôle de la batterie. La batterie assure environ 50 000 actionnements. Vérifiez régulièrement le voyant de contrôle des piles afin d'éviter une panne. Pour changer la pile de la clé radiocommandée à 3 ou 4 canaux, suivez les étapes ci-dessous:

1. Ouvrir délicatement le boîtier de la clé radiocommandée à l'aide d'une pièce de monnaie (clé radiocommandée à 3 canaux) ou d'un objet plat, par ex. un tournevis plat (clé radiocommandée à 4 canaux).
2. Retirer la batterie.
3. Poser la batterie neuve (de type CR 2032). Ce faisant, le signe plus doit être dirigé vers le haut.
4. Remonter le boîtier de la clé radiocommandée.

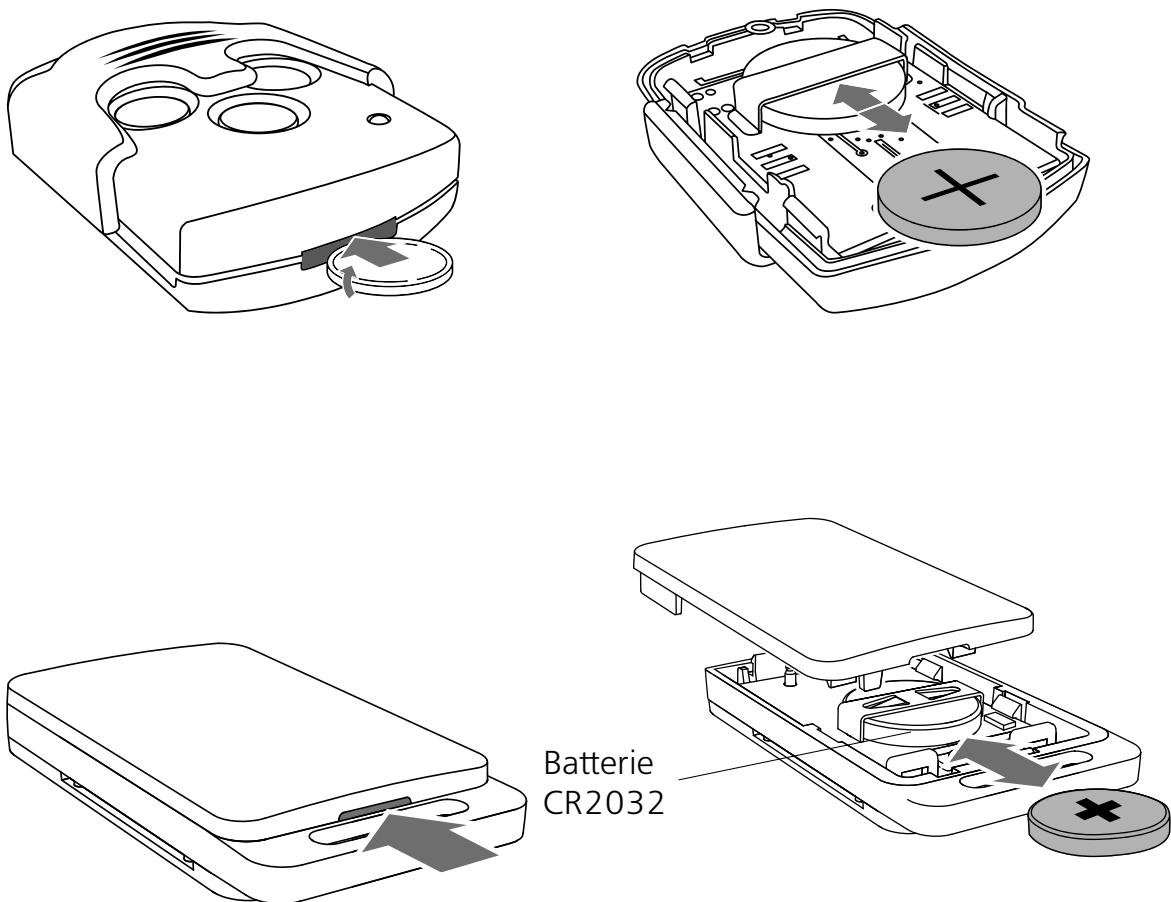

## 9 Solutions de dépannage

Lors d'un mauvais fonctionnement de la serrure FUHR **autotronic**, cherchez la cause et la solution du problème à l'aide du tableau suivant.



**IMPORTANT ! La serrure FUHR autotronic a été contrôlée avec le plus grand soin par le fabricant. En cas de dysfonctionnements après l'installation, son origine devrait provenir du montage. Ne jamais forcer l'ouverture de la serrure FUHR autotronic par la béquille ! Tous les éléments ont été conçus pour une utilisation aisée. La serrure FUHR autotronic n'est pas conçue pour redresser les portes gauchies ! Un montage soigneux et irréprochable de la porte est indispensable pour la longévité du produit.**

### 9.1 UTILISATION À L'AIDE DE LA COMMANDE

Type d'erreur	Signal	Cause possible	Dépannage
Verrouillage incomplet.	Les LED rouges et verts clignotent alternativement.	Les pènes sortant sont difficilement manœuvrables.	Contrôler le montage de la porte et éventuellement régler.
		La porte est gauchie.	Contrôler le montage de la porte et éventuellement régler.
		Trop de compression sur les gâches.	Régler les gâches.
La serrure ne se verrouille ou déverrouille pas.	Les LED rouges et verts sont allumés.	Le pêne dormant a été verrouillé.	Déverrouiller le pêne dormant.
		La connexion de données entre le moteur et le récepteur est interrompue.	Contrôler si les contacteurs à plots sont correctement polarisés (faire attention à +/-, cf. 4.2.1 et 4.2.5). Vérifier le jeu de fonctionnement côté paumelle pour un contact parfait des contacteurs à plots dans l'ouvrant et le dormant.
		Un ou plusieurs câbles sont détériorés.	Contrôler tous les câbles et connecteurs.
La serrure ne se verrouille pas.		Les contacteurs à plots dans le dormant et dans l'ouvrant n'ont pas de contact.	Graisser les surfaces au contacteur à plots (cf. 8.1).
		Le contact magnétique des gâches ne fonctionne pas.	Réajuster les gâches ou la porte. Contrôler le jeu en feuillure.
La porte ne peut être déverrouillée par le moteur.	Aucun LED est allumé.	Court-circuit entre le moteur et le récepteur.	Contrôler si les contacteurs à plots sont correctement polarisés (faire attention à +/-, cf. 4.2.1 et 4.2.5).
			Raccorder correctement le câble de la fiche de connexion vert du moteur (cf. 6.3).



Type d'erreur	Signal	Cause possible	Dépannage
La porte ne peut être déverrouillée par la radiocommande ou une impulsion d'ouverture externe.	Le LED rouge est allumé.	La radiocommande n'est pas programmée.	Programmer la radiocommande.
		La distance jusqu'au récepteur est trop importante.	Rapprocher la radiocommande de la porte.
		La pile de la radiocommande est trop faible.	Changer la pile de la radiocommande.
Les pênes ressortent juste après le déverrouillage motorisé.	Le LED vert est allumé quand la porte est fermée.	Le contact magnétique du moteur manque.	Installer le contact magnétique du moteur dans le dormant ou dans la gâche filante.
La porte est ouverte.	Les LED rouges et verts sont allumés.	Pas de mauvais fonctionnement. La porte est restée ouverte plus de 20 secondes.	Fermer la porte. La serrure se verrouille automatiquement.
Le pêne 1/2-tour reste retiré.		Les tringles de liaison ont été bloquées par les vis de fixation de la tête.	Fixer les vis perpendiculairement à la tête.
		Le signal de commande d'un système externe branché sur les bornes 9-10 est trop long.	Réduire l'impulsion à ≤ 1 seconde.

## 9.2 UTILISATION À L'AIDE DU RÉCEPTEUR RADIO

Les signaux LED suivants ne peuvent être vérifiés qu'après l'établissement de l'alimentation électrique DC 12V.

La LED s'allume en continu	Aucune clé master n'a encore été programmée. <b>Attention:</b> Le premier émetteur programmé deviendra l'émetteur maître !
La LED s'allume pendant 2 Sec.	Un signal d'émission préalablement programmé a été reçu, la serrure est déverrouillée par moteur.
La LED s'allume pendant 0,5 Sec.	Un signal d'émission pas encore programmé a été reçu, la serrure ne se déverrouille pas.
La LED ne s'allume pas du tout	En position de base non actionnée, la LED ne s'allume pas, car aucun signal d'émission n'a été reçu. Si, toutefois, elles ne s'allument pas malgré l'émission d'un signal d'ouverture, cela signifie que le récepteur radio ou la serrure motorisée n'a pas encore été connecté(e) à la tension de service de 12 V DC ou que le câble n'a pas été correctement branché à la prise du moteur.

## 10 Spécifications techniques

### 10.1 RADIOCOMMANDE FONCTION MAÎTRE

Les radiocommandes sont conformes à la directive R&TTE 2004/53/EU

Codification :	non nécessaire, déjà programmé
Fréquence :	868,3 MHz
Canaux :	3
Modulation :	RADIO
Sécurité :	Rolling-Code
Alimentation :	une pile à 3 V, CR 2032
Contrôle d'actionnement :	LED
Température d'utilisation :	-10° C à +50° C
Dimensions :	53 x 36 x 15 mm
Poids :	environ 20 g (pile incluse)

### 10.2 RADIOCOMMANDE 4 CANAUX

Les radiocommandes sont conformes à la directive R&TTE 2004/53/EU

Fréquence :	868,3 MHz
Modulation :	RADIO
Sécurité :	Rolling-Code
Canaux :	4
Alimentation :	une pile à 3 V, CR 2032
Contrôle d'actionnement :	diode lumineuse rouge
Température d'utilisation :	-10° C à +50° C
Dimensions :	61,5 x 37 x 10,5 mm
Poids :	environ 11 g

### 10.3 RÉCEPTEUR FUHR autotronic

Codification :	non nécessaire, déjà programmé
Fréquence :	868,3 MHz
Modulation :	RADIO
Antenne :	Onboard
Alimentation :	12 V DC
Contrôle d'actionnement :	deux LED
Température d'utilisation :	-10° C à + 50° C
Dimensions :	120 x 45 x 25 mm
Poids :	environ 75 g (câble et boîtier inclus)
Indice de protection :	IP 20
Sortie d'alarme :	capacité du contact max. 125 V AC / 1 A / 62 VA

### 10.4 MODULE RÉCEPTEUR

Fréquence:	868,3 MHz
Modulation :	FSK
Sécurité :	Rolling-Code avec principe d'émetteur maître
Antenne:	Onboard
Tension d'alimentation :	12 V DC
Consommation de courant :	15 mA
Contrôle d'actionnement :	diode lumineuse rouge
Plage de température :	-10° C à +50° C
Dimensions :	43 x 40 x 15 mm
Câble de raccordement :	3 conducteurs, longueur d'env. 320 mm
Poids :	env. 50 g
Indice de protection :	IP 20
Impulsion de commutation :	sans potentiel

### 10.5 MOTEUR FUHR autotronic

Dimensions :	50 x 206 x 15,5 mm
Poids :	environ 500 g (uniquement le moteur)
Alimentation :	12 V DC
Signal :	piezo
Température d'utilisation :	-10° C à +50° C
Pouvoir de coupure du relais :	60 V DC / 1 A / 30 W

## 10.6 TRANSFORMATEUR FUHR autotronic (MONTAGE DANS LE DORMANT)

Type : Transformateur principal

Anti court-circuit, résistant à la marche à vide, grand rendement, protection thermique contre la surcharge

Certifié conformément à :	EN 60950
EMV :	EN 50081-2 (degré de protection) EN 61000-6-2 (immunité au bruit)
Tension :	4,2 KV
Type de construction :	moulé
Indice de protection :	IP 20 avec connecteur (IP 53 sans connecteur)
Classe de protection :	classe de protection 1
Température d'environnement :	-20° C à +60° C (0° C à +40° C)
Humidité atmosphérique :	5 à 80 %
Type de refroidissement :	auto-refroidissant par convection naturelle
Température de stockage :	-25° C à +85° C
Tension d'entrée :	entrée 220 V AC (tension d'entrée de 180 à 264 V)
Fréquence :	50 jusqu'à 60 Hz
Intensité d'entrée :	Typ 0,7 A / 230 V AC
Intensité sou commande :	< 15 Ap
Fusible :	> 20 ms sous commande 230 V AC
Protection de surtension :	oui
Branchements :	Câble de 3 m avec 3 fils de 0,75 mm <sup>2</sup>
Tension de sortie :	12 V DC stabilisé 2 % (SELV)
Intensité de sortie :	2,0 A 100 % d'intensité de sortie 3,5 A / 5 % d'intensité de sortie
Sinusoïde :	< 100 m Vpp (20 MHz largeur de bande)
Régulation :	max. 2 %
Limite d'utilisation :	voir tableau ci-dessous
Rendement :	type 79 %
Branchements :	300 mm x 0,75 mm <sup>2</sup>
Dimensions :	230 x 25 (29) x 35 mm
Poids :	environ 350 g (câble inclus)

Caractéristique U / I :

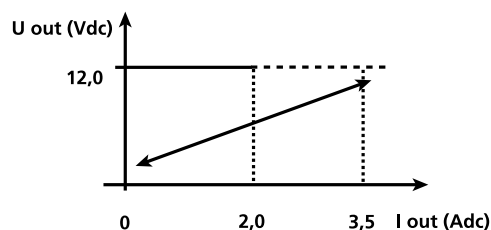

# 11 Plan de connexion

1 INTRODUCTION  
 2 INFORMATIONS IMPORTANTES  
 3 EXEMPLES DE MONTAGE  
 4 NOTICE DE MONTAGE  
 5 MISE EN SERVICE  
 6 FONCTIONS/OPTIONS DE RACCORDEMENT DU RÉCEPTEUR  
 7 TÉLÉCOMMANDE RADIO  
 8 MAINTENANCE ET ENTRETIEN  
 9 SOLUTIONS DE DÉPANNAGE  
 10 SPÉCIFICATIONS TECHNIQUES

② tension d'alimentation par l'intermédiaire du transformateur au moins. 12 V DC / 3A (ondulation résiduelle < 250 mVpp)

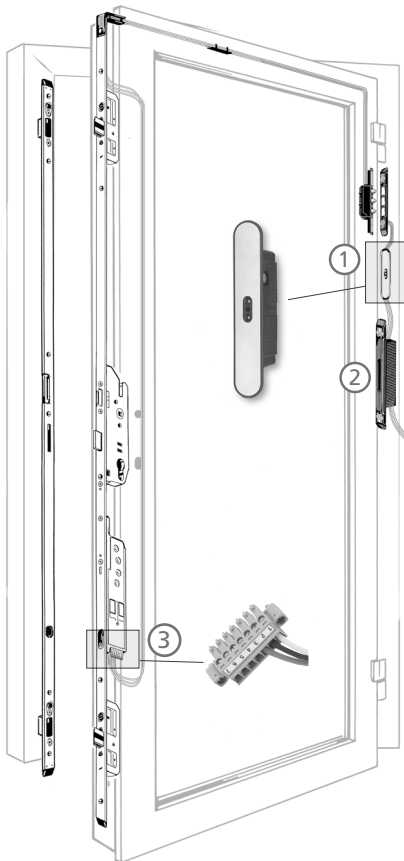
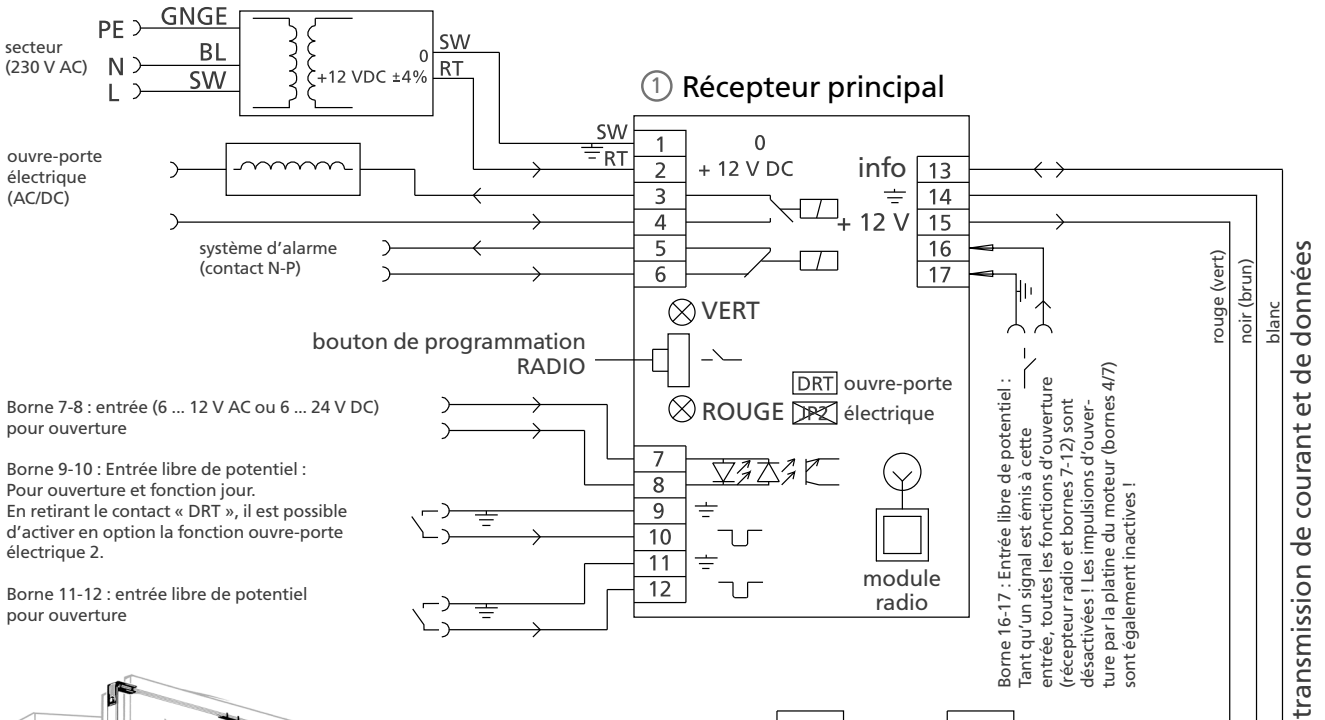

③ Récepteur du moteur

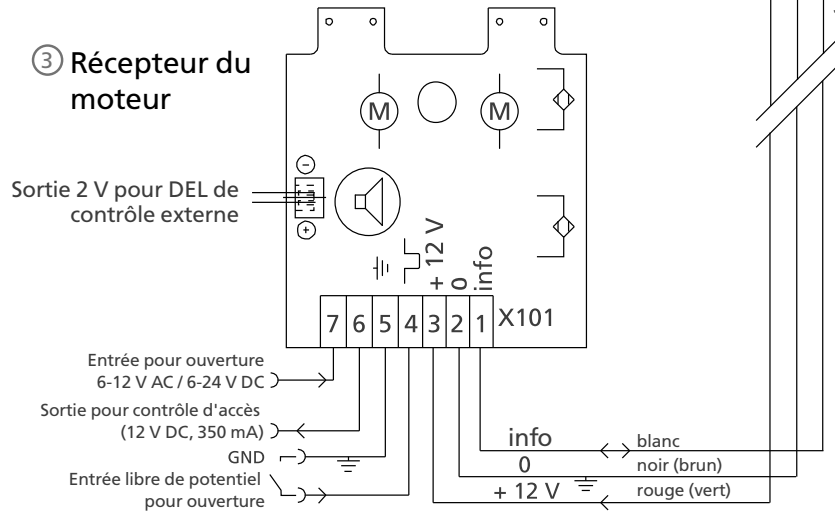

## 12 Accessoires

Vous trouvez les accessoires supplémentaires sous [www.fuhr.de](http://www.fuhr.de).

### 12.1 Lecteur d'empreinte radio

Système biométrique pour un contrôle d'accès confortable et sans clé. Avec technique bicanaux, impulsion d'ouverture par procédé Rolling-Code. Version avec cache inox plat.



No Art. NB870N

### 12.2 Lecteur transpondeur radio

Pour la transmission de code sans contact, de clés de véhicules et des transpondeurs, au récepteur. Avec technique bicanaux, impulsion d'ouverture par procédé Rolling-Code. Version avec cache inox plat.



No Art. NB693N

Badge d'ouverture supplémentaire.  
No Art. NZ80104



### 12.3 Clavier à codes radio

Ouverture par un code après enregistrement d'une combinaison de chiffre. Technique 2 canaux + canal avec bouton pour prise avec signal sonore. Signal d'ouverture par Rolling code. Version avec cache inox plat



No Art. NB702N

### 12.4 Accès Confort SmartTouch

Système de transpondeur actif pour l'ouverture de portes sans clé. Kit comprenant un module de réception, un bouton-poussoir d'activation et un transpondeur maître.

No Art. NB506NR

Également disponible en tant que poignée de porte KeylessGo. Veuillez consulter le no d'art. dans notre catalogue.



### 12.5 SmartConnect easy

Facilité d'ouverture des portes et surveillance par Smartphone. Système intelligent de contrôle d'accès par WLAN. Contrôle de serrures motorisées FUHR, portes de garage, ouvre-portes électriques, volets roulants, éclairage et bien d'autres.



No Art. NB821  
No Art. NB820 (kit confort)

### 12.6 Module de réception radio

Clippable sur le moteur, compatible avec tous les modules de contrôle d'accès radio FUHR. Un récepteur indépendant n'est plus indispensable. Le branchement se fait directement à la prise du moteur. 2 câbles suffisent pour l'alimentation. Possibilité de programmer 25 émetteurs. Pour les moteurs avec possibilité de clippage. Avec clé master radiocommandée.



No Art. NBFP490

### 12.7 Radiocommande 3 canaux

Avec 3 touches couleur turquoise.

No Art. NZ80062



### 12.8 Radiocommande 4 canaux

Radiocommande, noir, à 4 touches blanches.

No Art. NZ80182F



### 12.9 Radiocommande 4 canaux avec support mural

Clé radiocommandée à 4 canaux pour une ouverture de porte confortable de l'intérieur. Flexibilité de positionnement sur le mur grâce à la large portée de l'émetteur. Chacune des 4 touches peut être affectée individuellement.



No Art. NZ80293

### 12.10 Module tampon

Assure en cas de panne de courant une mise en position finale définie de la serrure motorisée en fournissant temporairement l'alimentation de 12 V DC nécessaire

Montage sur le dormant  
No Art. NZP0607

Montage sur rail DIN  
No Art. NZP0632F



### 12.11 Récepteur radio pour prises

Conçu pour les prises avec terre (type F). Pour la commande des moteurs existants par radiocommande, par exemple porte de garage.

No Art. NZ80088



### 12.12 Récepteur radio pour prise avec signal sonore

Conçu pour les prises avec terre (type F). Pour la réception d'un signal du clavier à codes ou d'une radiocommande. Egalement pour portes de crèche avec surveillance acoustique de la poignée.

No Art. NZ80122



### 12.13 Emetteur encastré pour interphone

Pour le montage dans un interphone. Lors d'une mise sous tension de 5-24 V AC ou 6-32 V DC, émet un signal radio pour l'ouverture de la porte. Avec câble de raccordement pré-équipé.

No Art. NZ80123



### 12.14 Adaptateur universel

Pour le raccordement des commandes déjà installées (par exemple des portes de garage électriques). Nécessite une alimentation externe (12-24 V AC/DC).

No Art. NZ80023



### 12.15 LED de contrôle pour l'extérieur de la porte

Utilisable en option comme voyant optique de verrouillage.

No Art. NZ80067



### 12.16 Cache pour le récepteur avec interrupteur et câble de raccordement

Permet l'activation manuelle de la fonction jour (raccordement au branchement 11 + 12) ou de la fonction blocage de la gâche (raccordement au branchement 9 + 10).

Inox No Art. NZSTZ0459



### 12.17 Lubrifiant de contact

Pour lubrifier la surface de contact afin de garantir un contact parfait entre le contacteur à plots dans l'ouvrant et le dormant.

No Art. NZ80077



Toutes les données sur les images, les produits, les dimensions et les versions indiquées dans la présente notice de montage correspondent aux derniers développements techniques de notre serrure FUHR **autotronic** 834 à la date de l'impression. Ce produit est constamment amélioré et suit les dernières innovations technologiques. Pour votre satisfaction nous nous réservons des modifications techniques du produit. Des exigences concernant le produit ou le modèle ne peuvent être réclamées. Vous trouverez la dernière édition de cette notice de montage sur notre site Internet [www.fuhr.fr](http://www.fuhr.fr).

### Certification relative à la fiabilité des verrouillages multipoints électriques.

1309 - CPR - 0274	2015
EN 14846:2008	3 - X - 8 - C - 0 - M - 3/4 - 1 - 3

#### CARL FUHR GmbH & Co. KG

Carl-Fuhr-Straße 12 D-42579 Heiligenhaus  
Tel.: +49 2056 592-0 Fax: +49 2056 592-384  
[www.fuhr.de](http://www.fuhr.de) · [info@fuhr.de](mailto:info@fuhr.de)

**FUHR**